

FYS-KJM 4740

MR-teori og medisinsk diagnostikk

Magnettomografi-del Introduksjon

Atle Bjørnerud, Rikshospitalet
atle.bjornerud@fys.uio.no
975 39 499

Litteratur og undervisningsmateriale:

- **Kompendium:**
 - **The Physics of Magnetic Resonance Imaging**
 - **Tekstbok:**
 - **Magnetic Resonance Imaging**
Marinus T. Vlaadingerbroek Jacques A. den Boer - Kap 1-7.
- Lab-øvelser

The Physics of Magnetic Resonance Imaging

FYS-KJM 4740

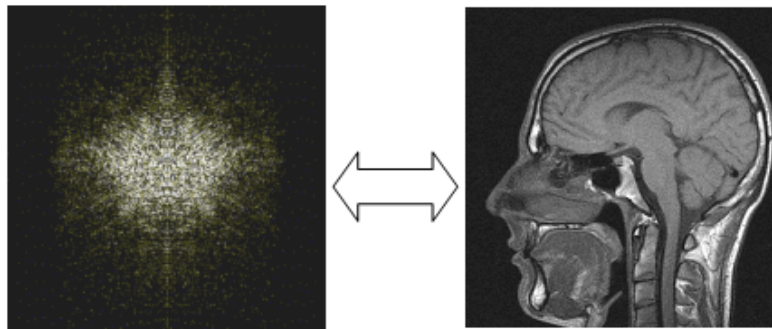

Atle Bjørnerud
Department of Physics
February 2006

Lastes ned fra: www.uio.no/studier/emner/matnat/fys/FYS-KJM4740/v08/undervisningsmateriale

MR-kompendium

1. The Bloch equation, excitation and relaxation
2. MR Hardware
3. Image Formation
4. Pulse sequences - an introduction
5. MR signal behaviour and image contrast
6. Steady state sequences
7. Accelerated k-space trajectories (EPI and RARE)
8. Image quality, signal, contrast and noise
11. Magnetic susceptibility
12. Spins in motion (flow, diffusion, angio)
13. Contrast agents in MRI
14. Advanced imaging methods - perfusion, DTI, fMRI

Teoridel:

- Målsetning og motivasjon for kurset
- Noen få medisinske uttrykk
- MR-fysikerens oppgaver
- Historikk
- Hardware oversikt
- MRI maskinens muligheter
- Kompendium

Målsetting og motivasjon

Basert på materiale utarbeidet av Kjell-Inge Gjesdal, PhD, Sunnmøre MR-klinikk

Målsetting og motivasjon

- Skape interesse for både hovedfags studier og doktorgrads studier innen MRI
- Legge grunnlag for flere MR fysikere på norske sykehus (<15 MR-fysikere totalt på norske sykehus i dag)
- Legge grunnlaget for rekruttering til industri
- Legge grunnlaget for rekruttering til forskningsinstitusjoner
- Tilby kurs for profesjonelle helsearbeidere

Noen få medisinske
uttrykk

Noen få medisinske uttrykk

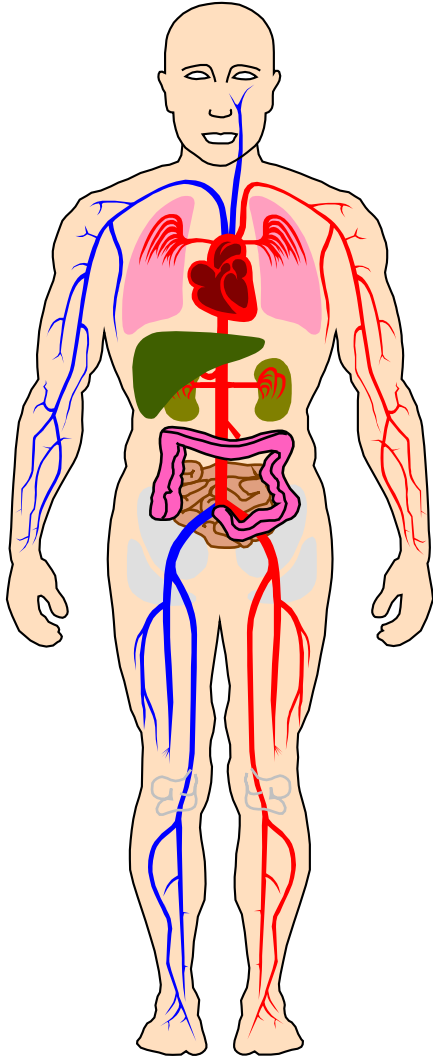

- Nevrologi: Hode og rygg (nervebaner)
- Kardiologi: Hjerte
- Thorax: Brystområdet (hjerte, lunge)
- Ortopedi: Muskler, skjelett, ledd
- Gastrologi: Organer i magen (lever, nyrer, bukspyttkjertel, milt) og tarm
- Nefrologi: Nyrestudier
- Angiografi: Fremstilling av blodårer
- Gynokologi: Kvinnens underliv
- Urologi: Mannens underliv (blære, prostata)

Noen få medisinske uttrykk

- Radiolog:
 - Lege spesialist i røntgenfaget.
 - Tolker bilde-materialet.
- Radiograf:
 - Utfører avbildningene.
 - 3 års fagutdanning

Noen få medisinske uttrykk

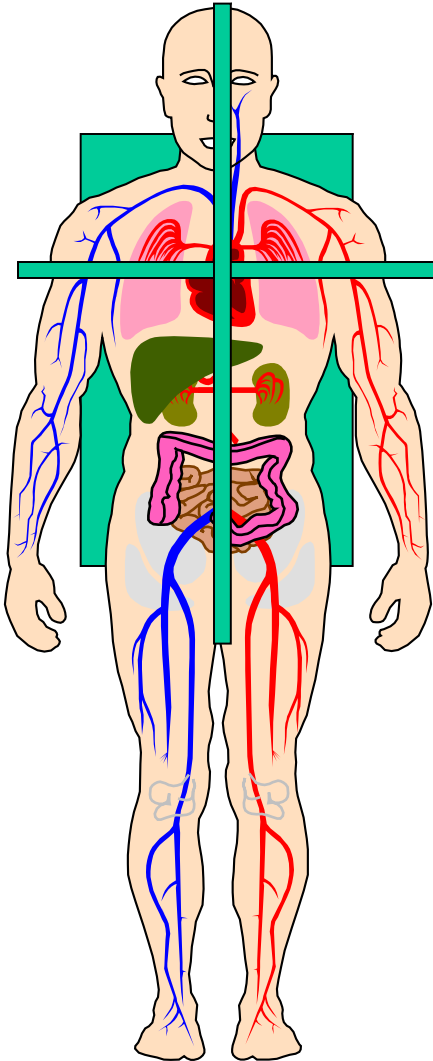

- Aksial eller transversal
- Sagittal
- Koronal
- Oblique: Snitt dreid i et plan
- Dobbel Oblique: Snitt dreid i to plan

Noen få medisinske uttrykk

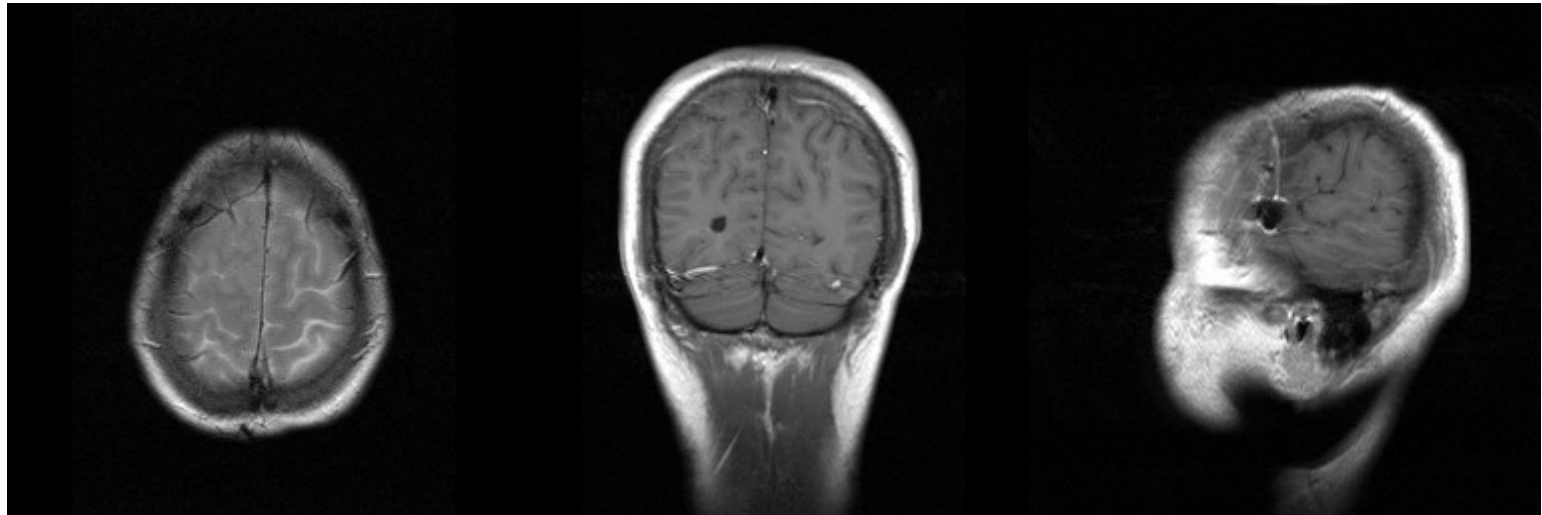

axialt

coronalt

sagittalt

Noen få medisinske uttrykk



Cervical 7 virvler

Thorakal 12 virvler

Lumbal 5 virvler

Sacralt 5 virvler

Noen få MR- uttrykk

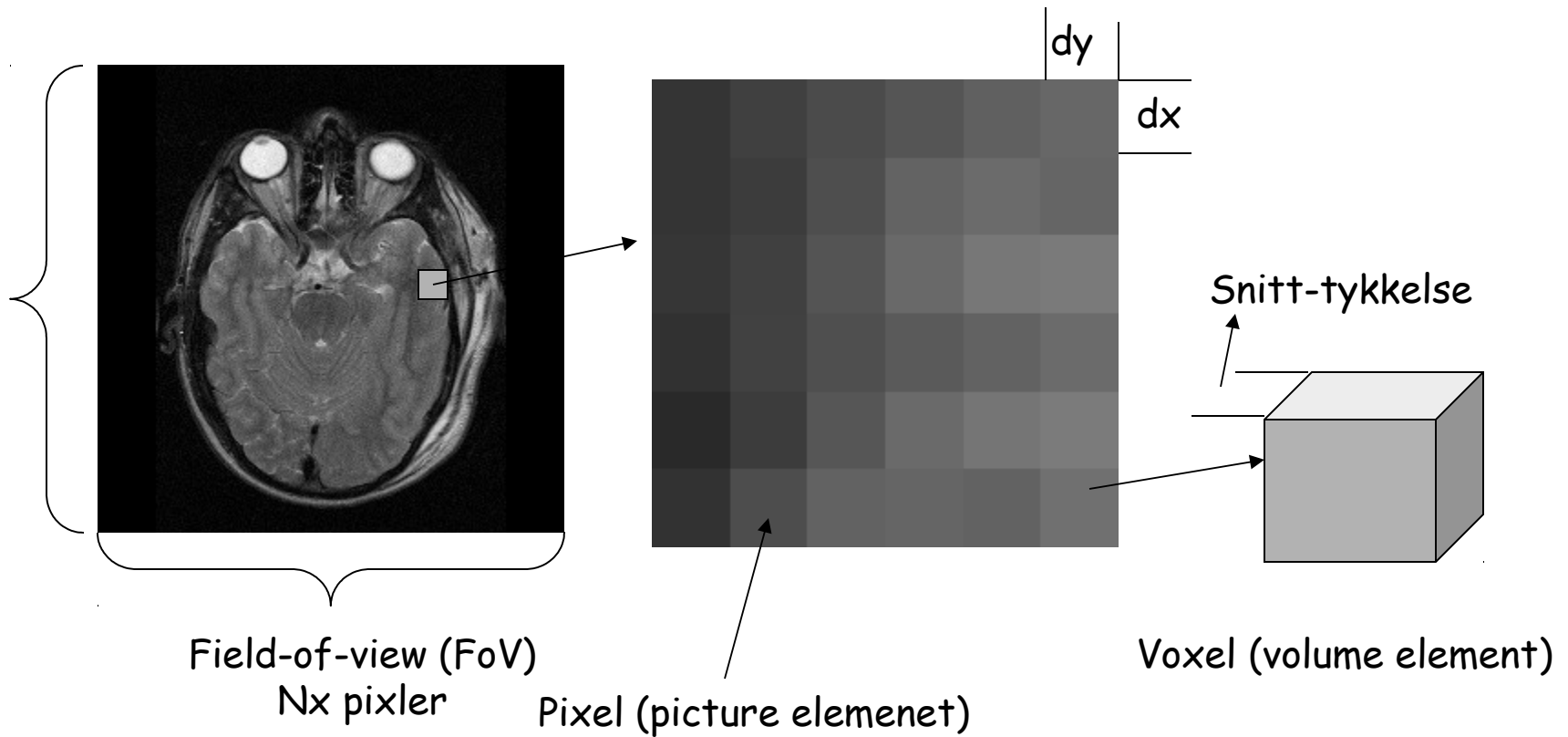

Romlig oppløsning (mm): $dX = \text{FoV}_x / N_x$ $dy = \text{FoV}_y / N_y$

Typisk MR-oppløsning: 0.5 mm - 5 mm

Historikk

Historikk

- 1946: NMR-fenomenet beskrevet av Bloch & Purcell
- 1952: Nobelspris – Bloch & Purcell
- 1950-70: NMR (spektroskopi) utviklet som analytisk verktøy
- 1972: Computertomografi (CT)
- 1973: Første forsøk på bildedannende MR (Lauterbur)
- 1975: Fourier Imaging (Ernst)
- 1977: Ekkoplanar (EPI) opptakmetode (Mansfield)
- 1980: MRI første kommersielle MR-scannere
- 1988: RARE opptaksmetode (Henning)
- 1990: Kontrastforsterket MR Angio (Prince)
- 1990: BOLD-prinsipp – fMRI (Ogawa)
- 1991: Nobelspris - Ernsts
- 2003: Nobelspris - Lauterburg & Mansfield

Historikk



Raymond Damadian

Tumor deteksjon ved hjelp av NMR

"Spin echo nuclear magnetic resonance measurements may be used as a method for discriminating between malignant tumors and normal tissue.

Measurements of spin-lattice (T1) and spin-spin (T2) magnetic relaxation times were made in six normal tissues in the rat (muscle, kidney, stomach intestine, brain and liver) and in two malignant solid tumors, Walkers sarcoma

and Novikoff hepatoma. Relaxation times for the two malignant tumors were distinctly outside the range of values for the normal tissues studied....."

Raymond Damadian
Science 171:1151, 1971

Historikk



Raymond Damadian

Damadian bygger på midten av 70-tallet den første helkropps skanner og tar i 1977 det første MRI bildet av menneske kroppen.

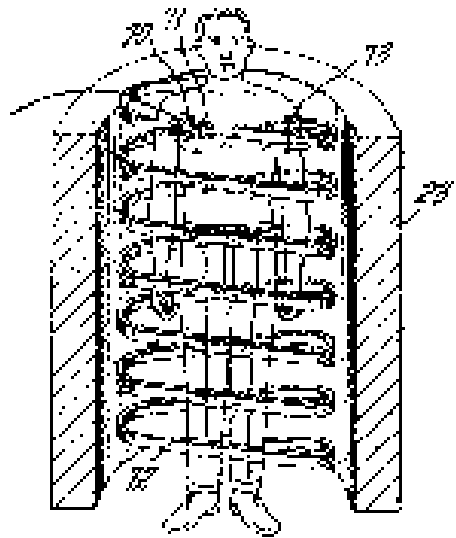

Historikk



Paul Lauterbur

Zeugmatografi

I Lauterburs artikkel foreslås det for første gang å anvende magnetfelt gradienter kombinert med et homogent magnetfelt og radiopulser for å skape et NMR signal med romlig informasjon. Kombinasjonen av radiopulser og gradient felt kalte Lauterbur "Zeugmatografi", fra gresk: "det som blir brukt for å bringe sammen".

Historikk

Zeugmatografi

Image Formation by Induced Local Interactions: Examples Employing Nuclear Magnetic Resonance.

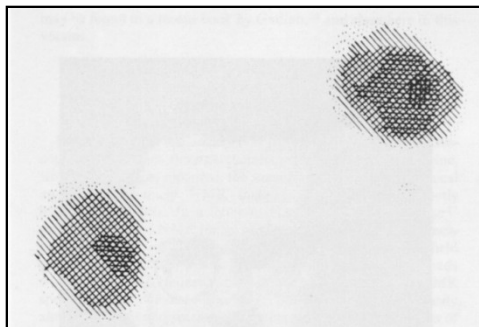

Første MRI bilde

Paul Lauterbur
Nature 242:190, 1973

Historikk

Plan måling

Fourier imaging

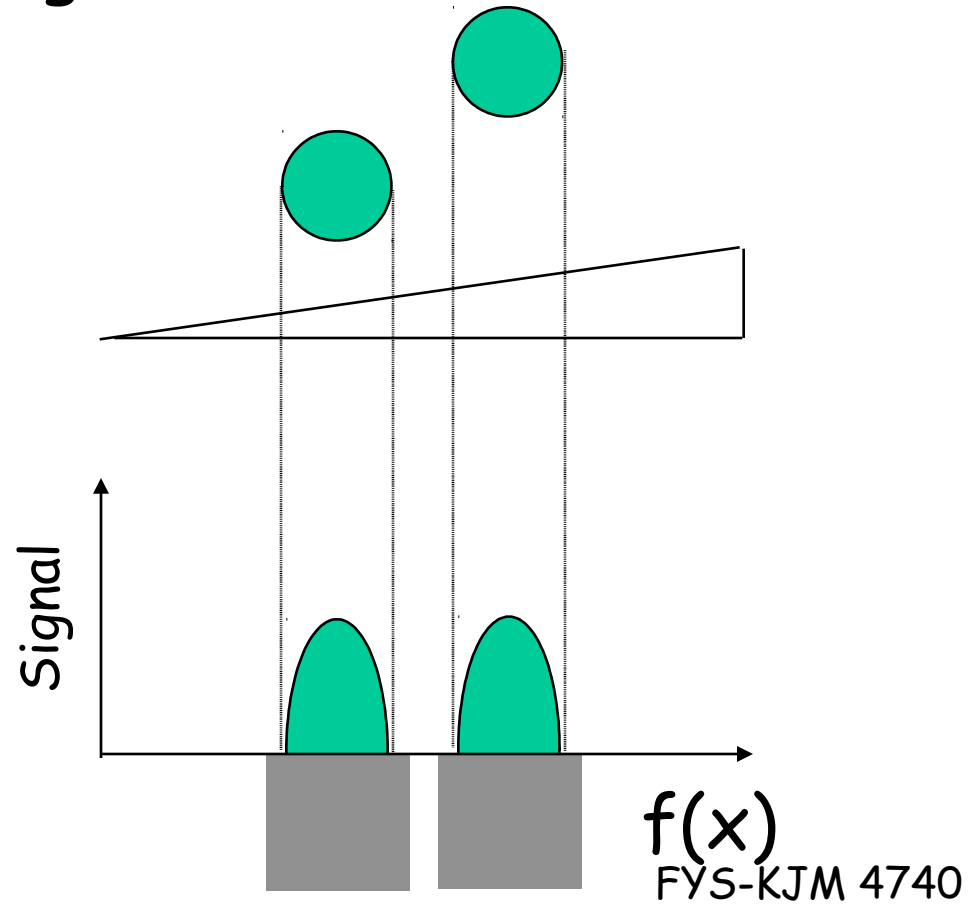

Historikk

- 70-tallet brukes til å utvikle stadig mer effektive datainnsamlings og rekonstruksjons metoder
- I 1979 publiserer Jim Hutchison i Aberdeen en metode som gir MR-signalet en kombinasjon av frekvens og fase informasjon. Rådata informasjonen konverteres ved hjelp av Fourier transformasjon til et MRI bildet. Metoden kalles "spin-warp" imaging og blir standard avbildnings teknikk for alle scannere frem til i dag
- I 1980 er den første skanner i daglig klinisk bruk ved universitetshospitalet i Aberdeen

Historikk



Mark 1, Aberdeen 1980 -

Historikk

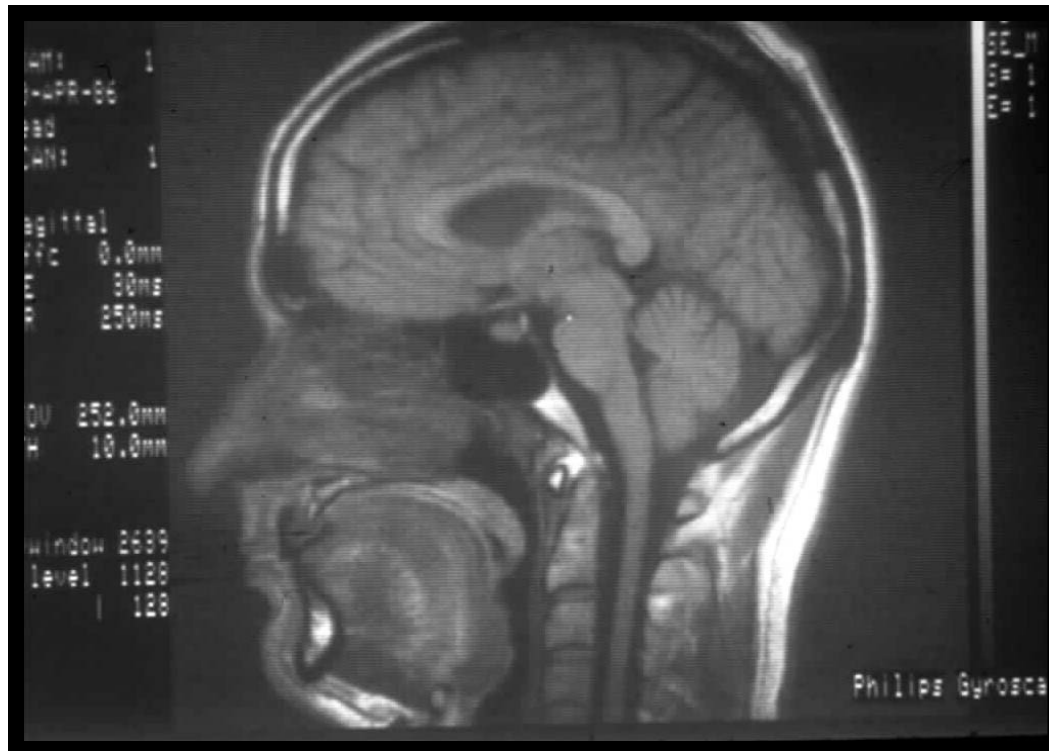

Stavanger april 1986

Historikk

Stockholm 2004



Paul Lauterbur



Sir Peter Mansfield

Historikk

Nasjonal MR-utbredelse

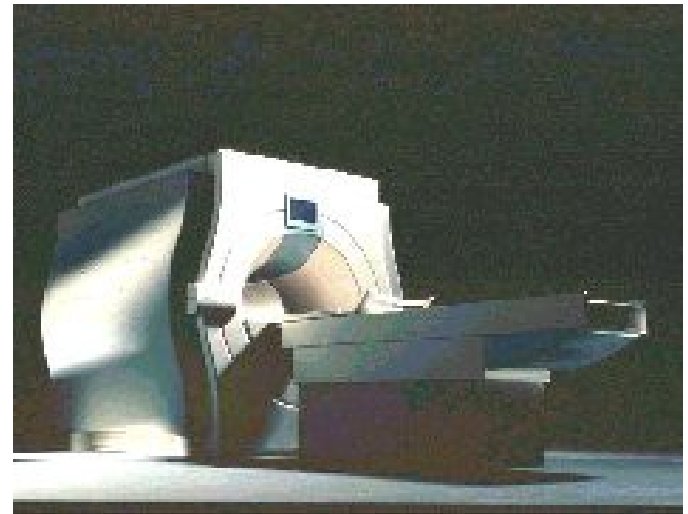
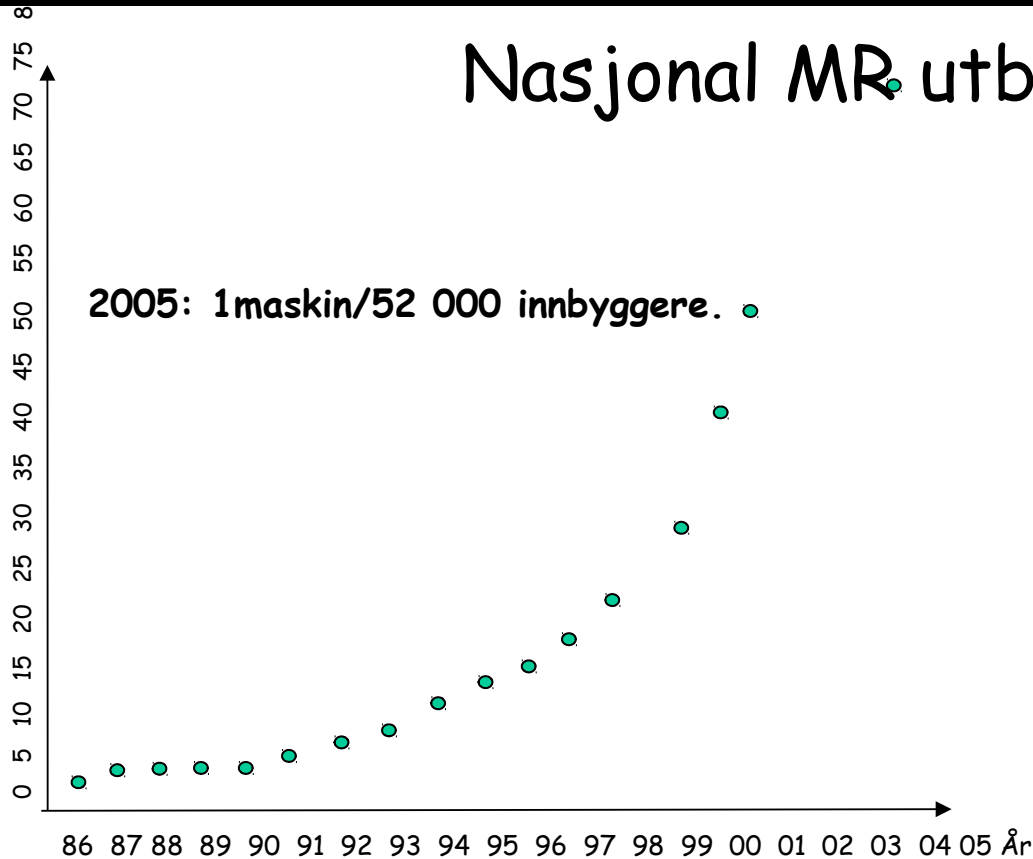

Nasjonalt:

Offentlig og privat: Primært et nevrologi og ortopeditilbud

Internasjonal sammenligning

2000-tall (antall innbyggere/MR-enhet):

Norge	111 000
Sverige	99 000
Danmark	167 000
Finland	99 000
Tyskland	72 000
Italia	128 000
Spania	115 000
England	189 000
Frankrike	330 000
Japan	37 000
USA	33 000

Dagens MR



Dagens MR

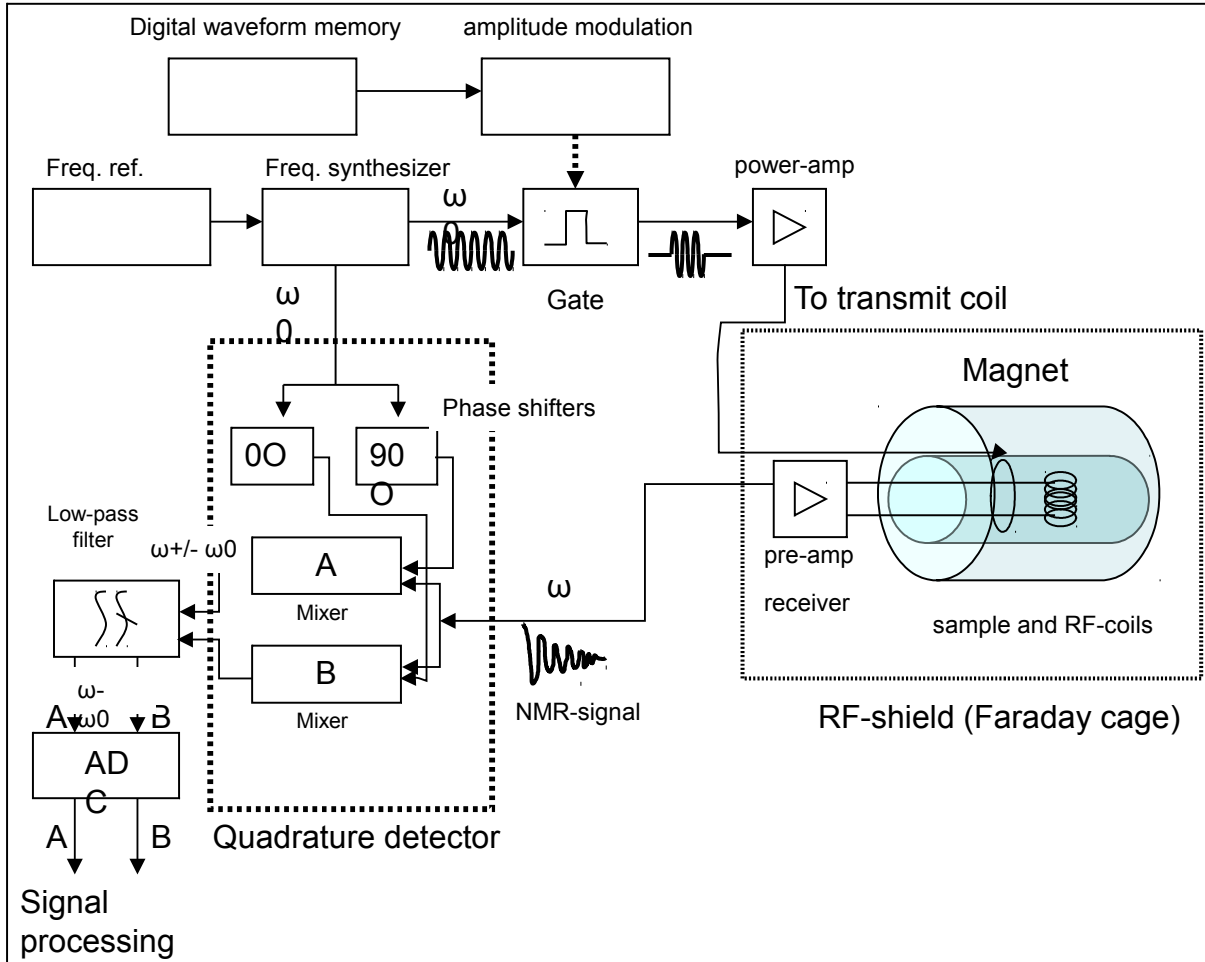

MR-fysikerens oppgaver

MR-fysikerens oppgaver

Arbeidsoppgaver:

- Rådgiver ved innkjøp av nytt utstyr og oppgradering av gammelt
- Innsikt/kunnskap i maskinens parameter valgmuligheter
- Optimaliserer undersøkelsesprotokoller
- Oversikt over teknologiutviklingen
- Primærleverandør av protokollforslag i forskning og klinikk
- Drive egenforskning og delta i forsknings team
- Teknisk og fysisk kvalitetskontrollør

MR-fysikerens oppgaver

Arbeidsoppgaver:

- Primær vurderer/underviser når det gjelder sikkerhetsaspekter ved bruk av MR.
- Postprosessering av bildedata
- Teoretisk innsikt og forståelse
- Forklare bilde-artefakter
- Håndtere medisinske bildeformat (DICOM-standard)
- Underviser ved lokale og nasjonale MR-kurs

MR-fysikerens oppgaver

Innkjøp:

- Vurdere innholdet av de ulike leverandørers software pakker
- Vurdere maskinenes hardware-ydelse
- Evaluere firmaet service-avtale og service-kvalitet
- Etablere forsknings-samarbeid med levrاندør

MR-fysikerens oppgaver

Parameter-innsikt:

Seq. Dev. : main menu DEN LILLE HAVFRUEN SD 20-MAY-2000 20:54

69	EX_SE_pars	86	EX_slice_grad_pars
70	EX_S_database_pars	87	EX_t1_pars
71	EX_S_hold_geo_pars	88	EX_t2_pars
72	EX_S_ms_pars	89	EX_tg_pars
73	EX_S_pars	90	EX_trackerball_pars
74	EX_S_research_pars	91	EX_ts_all_pars
75	EX_S_rest_pars	92	EX_turbo_s_pars
76	EX_ang_si_pars	93	EX_voi1_pars
77	EX_decouple_pars	94	EX_voi2_pars
78	EX_del_rec_pars	95	EX_vs_pars
79	EX_echo_pars	96	EX_ws_pars
80	EX_fs_pars	97	GEX_CONV_all_pars
81	EX_gen_pars	98	GMP_pars
82	EX_mixed_pars	99	GN_S_trackerball_pars
83	EX_phase_list_pars	100	GRCE
84	EX_sat_pars	101	GSR_RC_pars
85	EX_si_pars	102	GSR_all_pars

Select : █

Imaging
Spectro
SPT scanning
Sequence dev.
Scan utilities
Select exam
To scan plane

< >
- +
Clear Help
Cancel Proceed
Hide

MR-fysikerens oppgaver

Sekvens/protokoll innsikt:

Bloch likninger

$$\frac{dM_x}{dt} = \gamma (\vec{M} \times \vec{B})_x - \frac{M_x}{T_2}$$

$$\frac{dM_y}{dt} = \gamma (\vec{M} \times \vec{B})_y - \frac{M_y}{T_2}$$

$$\frac{dM_z}{dt} = \gamma (\vec{M} \times \vec{B})_z + \frac{M_0 - M_z}{T_1}$$

MR-fysikerens oppgaver

Sekvens
innsikt:

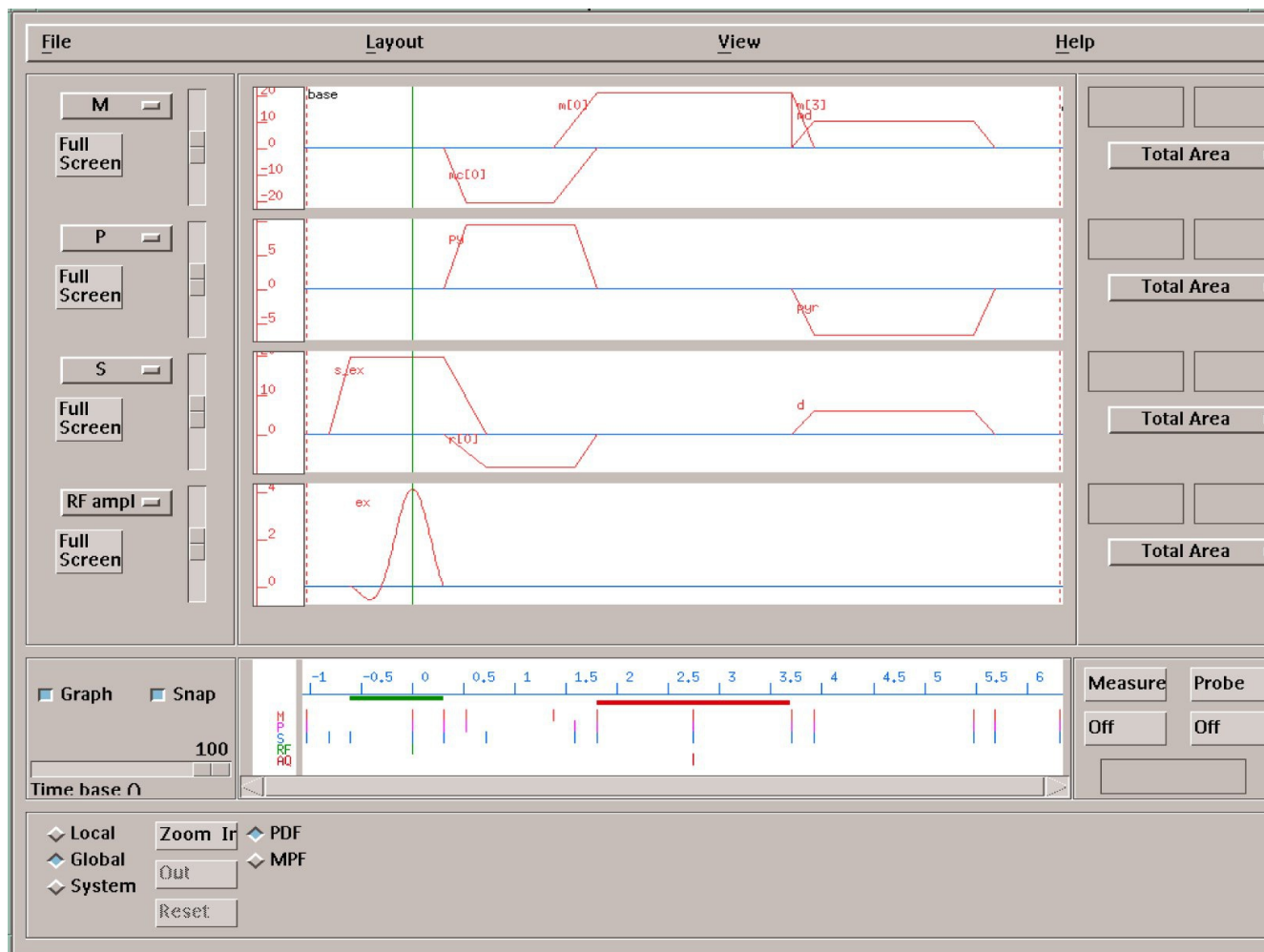

MR-fysikerens oppgaver

Optimaliere MR-protokoller:

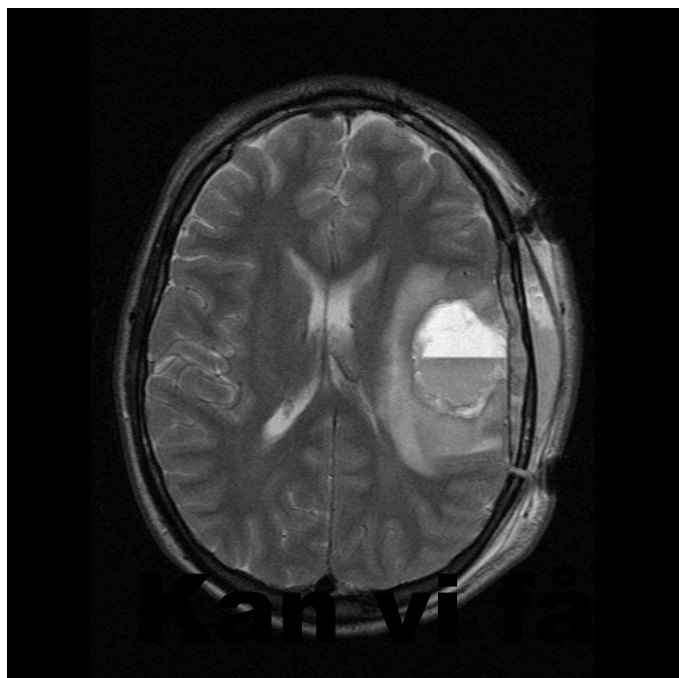

Dicom Dump - hand_arthritt_arthrose/cor

0011/0011	Private tag	SIEMENS CM VA0	CMS
0011/1010	Private tag		
0011/1110	Private tag	20011002	
0011/1111	Private tag	115406.089000	
0011/1123	Private tag	75	
0018/0000	ACQ Group Length	404	
0018/0015	ACQ Body Part Examined		
0018/0020	ACQ Scanning Sequence	IR	
0018/0021	ACQ Sequence Variant	OSP	
0018/0022	ACQ Scan Options		
0018/0023	ACQ MR Acquisition Type	2D	
0018/0024	ACQ Sequence Name	tfl-t1	
0018/0025	ACQ Angio Flag	N	
0018/0050	ACQ Slice Thickness	005.000000E+00	
0018/0080	ACQ Repetition Time	008.500000E+00	
0018/0081	ACQ Echo Time	004.000000E+00	
0018/0082	ACQ Inversion Time	003.000000E+02	
0018/0083	ACQ Number of Averages	2	
0018/0084	ACQ Imaging Frequency	006.359358E+01	
0018/0085	ACQ Imaged Nucleus	1H	
0018/0086	ACQ Echo Number	1	
0018/0087	ACQ Magnetic Field Strength	1.493806	
0018/0091	ACQ Echo Train Length	1	
0018/0093	ACQ Percent Sampling	100	
0018/0094	ACQ Percent Phase Field of View	100	
0018/1000	ACQ Device Serial Number		7477
0018/1020	ACQ Software Version	VB33E	
0018/1200	ACQ Date of Last Calibration	20010129	
0018/1201	ACQ Time of Last Calibration	152223.000000	
0018/1250	ACQ Receiving Coil	FlexSmal	
0018/1314	ACQ Flip Angle	10	
0018/1316	ACQ SAR	0	
0018/5100	ACQ Patient Position	HFS	
0019/0000	Private tag	VI	
0019/0010	SPIAQC Private Creator	SIEMENS CM VA0	CMS
0019/0012	SPIAQC Private Creator	SIEMENS MR VA0	GEN
0019/0013	SPIAQC Private Creator	SIEMENS MR VA0	COAD
0019/0014	SPIAQC Private Creator	SIEMENS CM VA0	ACQU
0019/1020	Private tag	EXAMNONE	
0019/1030	Private tag	A IRS	
0019/1050	Private tag	0	
0019/1060	Private tag	131072	
0019/1210	SPIAQC Total Measurement Time Nominal	002.597120E+00	
0019/1211	SPIAQC Total Measurement Time Current	002.597120E+00	
0019/1212	SPIAQC Start Delay Time	000.000000E+00	
0019/1213	Private tag	001.400000E+01	
0019/1214	Private tag	1	

bedre T2-bilder??

View extended info Close

MR-fysikerens oppgaver

Fikse / forklare artefakter:

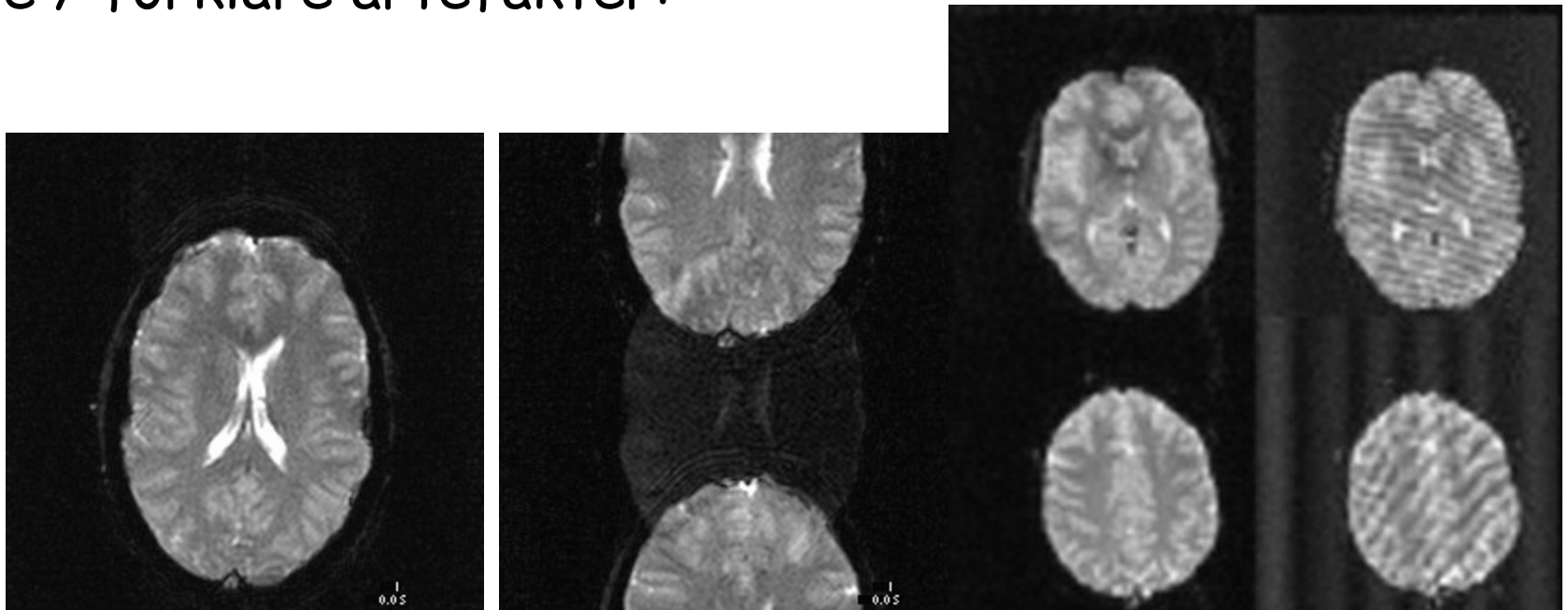

Hva gikk galt her?

MR-fysikerens oppgaver

Analyse av geometrisk distorsjon

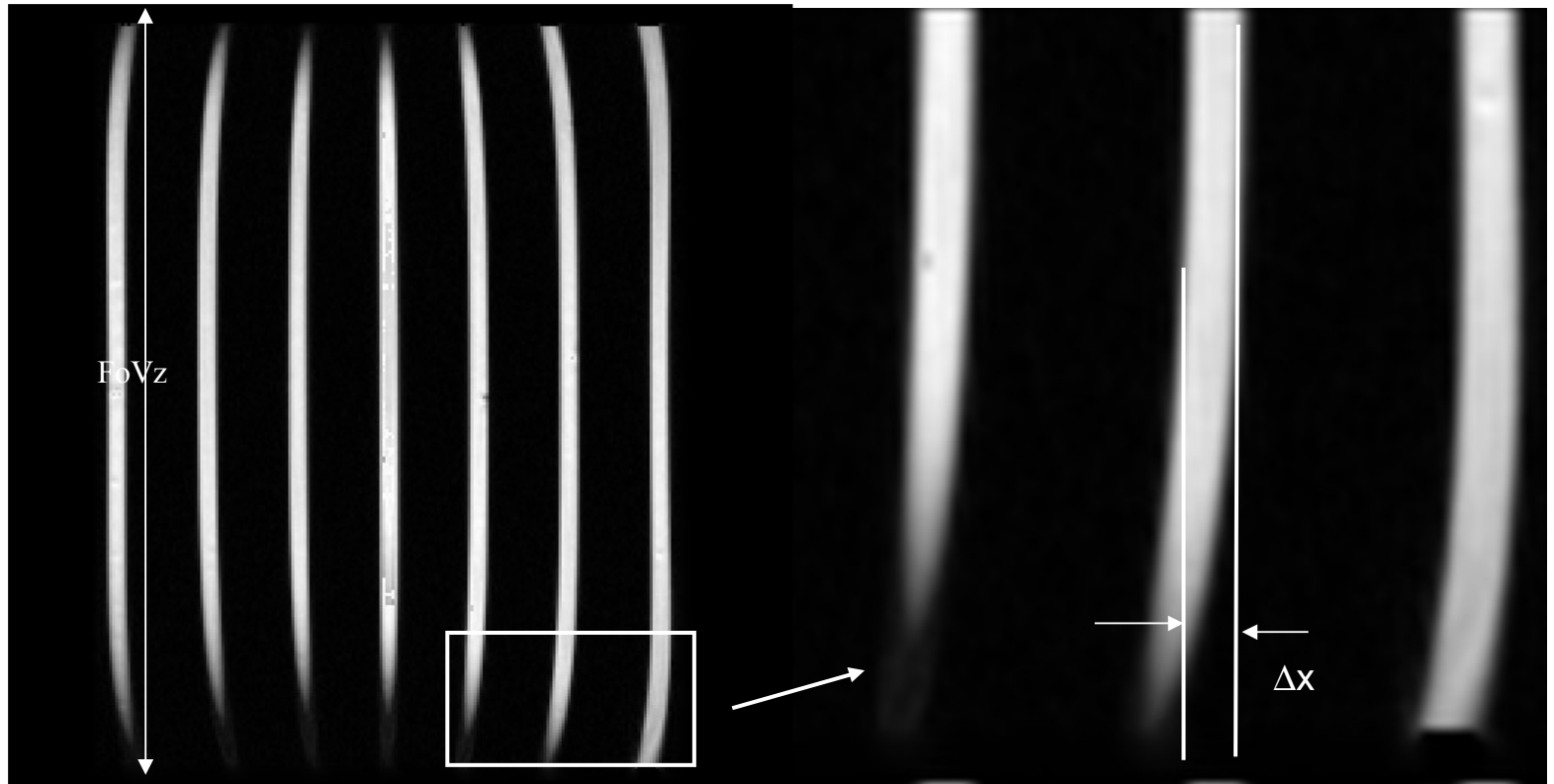

$$\Delta x = \Delta \chi B_0 / G_x$$

MR-fysikerens oppgaver

Analyse av B₀-homogenitet

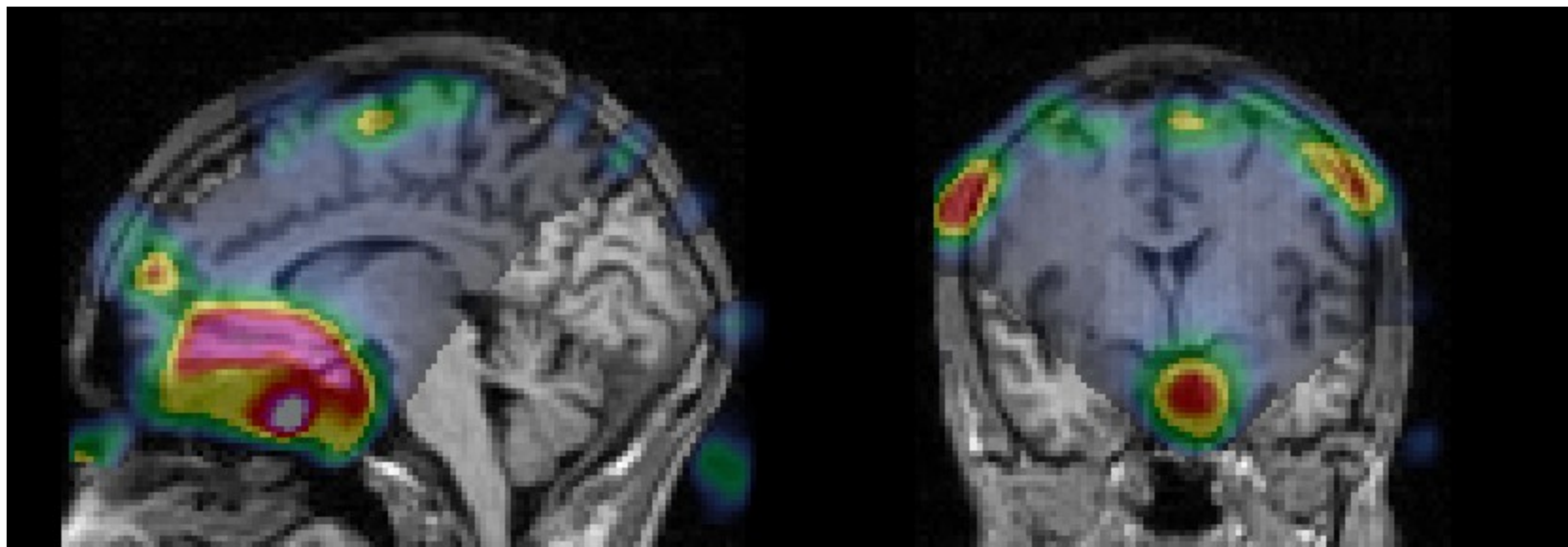

Hvordan måle $T2^*$ i hjernen?

- Multi-ekko opptak
- Eksponensiell kurvetilpasning:
 - $S = S_0 \exp(-TE/T2^*)$

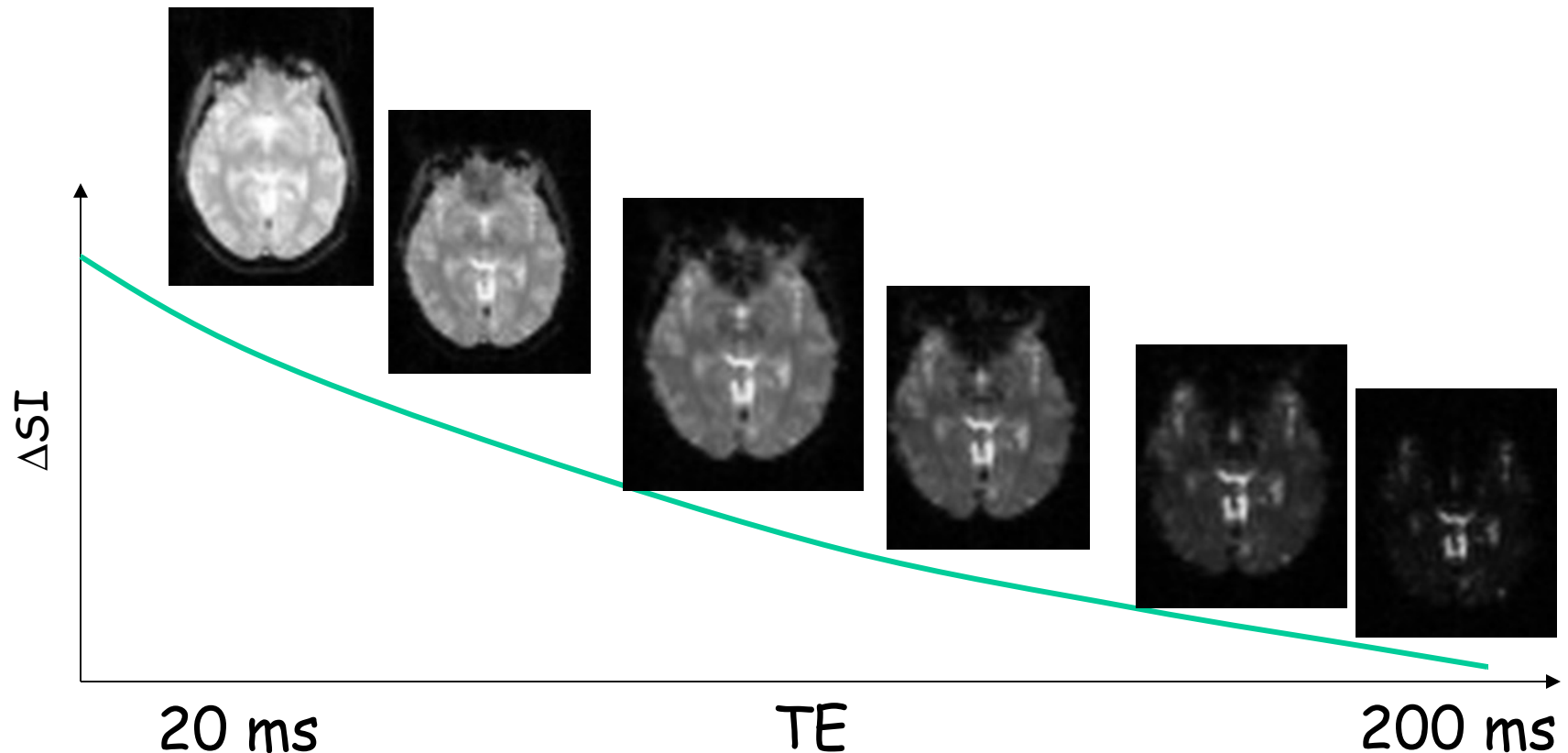

BOLD - optimal TE

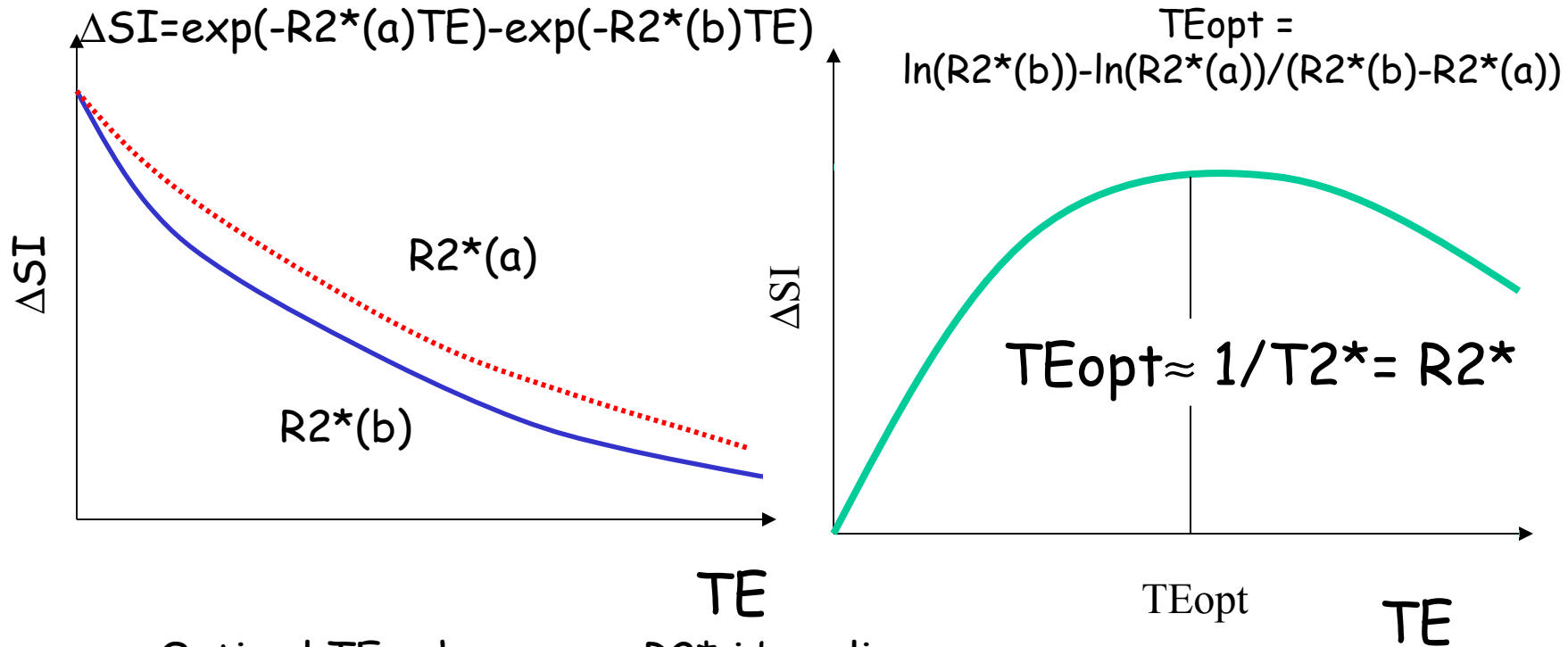

Optimal TE avhenger av $R2^*$ i baseline :

- Feltstyrke
- Shim-kvalitet
- Lokal variasjon i χ

Optimal TE (ms)

>100

80

60

40

20

<10

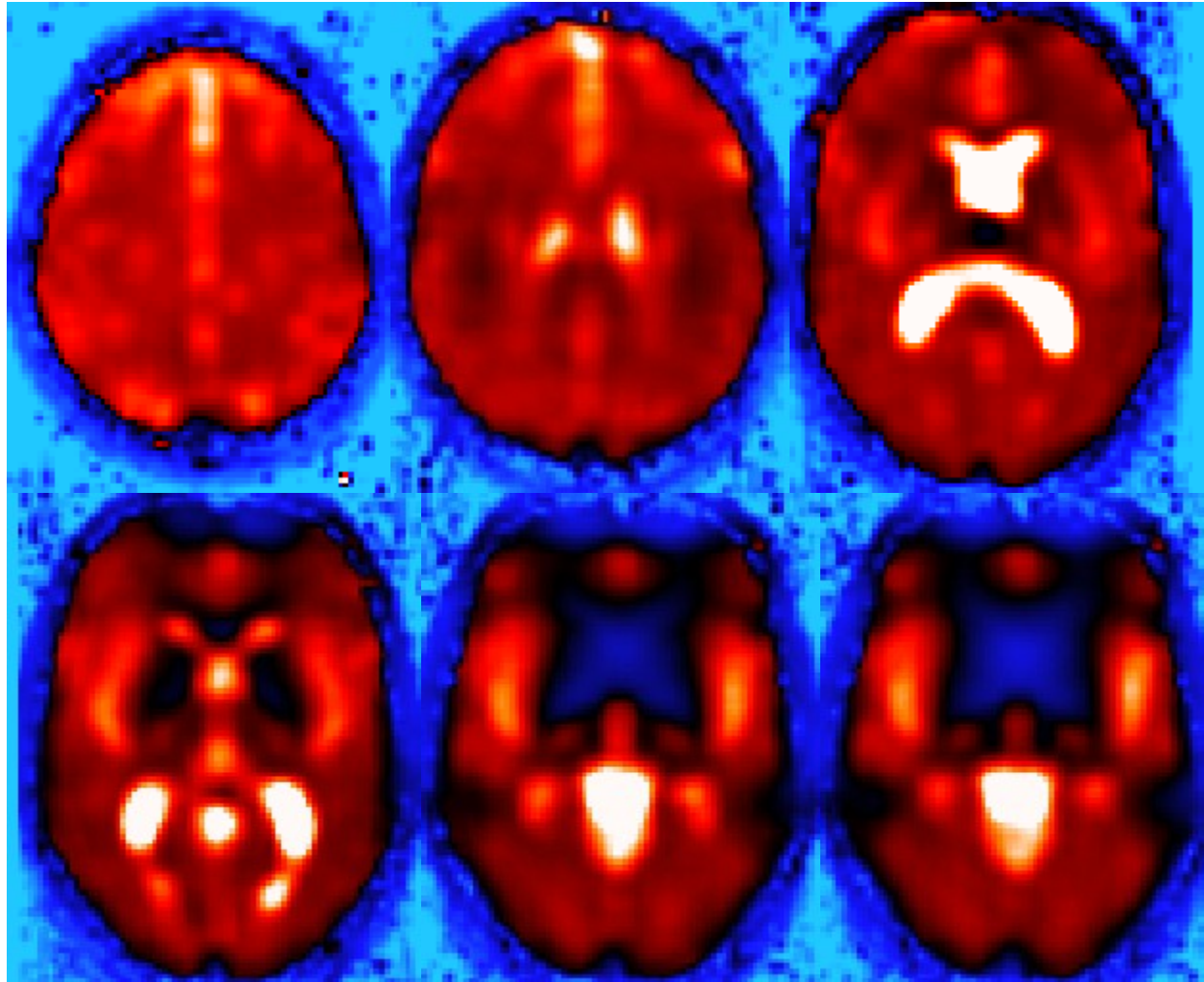

Optimal TE



Basert på normaliserte T2* kart (n=6)

MR-fysikerens oppgaver

Sikkerhet:

- ▶ **Aneurysm Clips**
- ▶ Auditory Effects of MRI
- ▶ Bioeffects of Gradient Magnetic Fields
- ▶ Bioeffects of RF Energy
- ▶ Bioeffects of Static Magnetic Fields
- ▶ Biopsy Needles, Markers and Devices
- ▶ Bone Fusion Stimulator
- ▶ Breast Tissue Expanders and Implants
- ▶ **Burns and Prevention**
- ▶ **Cardiac Pacemakers and ICDs**
- ▶ Cardiovascular Catheters and Accessories
- ▶ Carotid Artery Vascular Clamps
- ▶ **Claustrophobia and Anxiety**
- ▶ Cochlear Implants
- ▶ Coils, Filters, and Stents
- ▶ Contraceptive Diaphragms
- ▶ Cranial Flap Fixation Clamps
- ▶ Dental Implants, Devices, and Materials
- ▶ ECG Electrodes
- ▶ External Hearing Aids
- ▶ Extremity MR System Safety Considerations
- ▶ Foley Catheters with Temperature Sensors
- ▶ Future Considerations of Bioimplants, Materials, Devices, and Objects
- ▶ Halo Vests and Cervical Fixation Devices
- ▶ Heart Valves
- ▶ Hemostatic Clips
- ▶ Intrauterine Contraceptive Devices
- ▶ Magnetically Activated Implants and Devices
- ▶ Metallic Foreign Bodies
- ▶ **Miscellaneous**
- ▶ **"Missile Effects" Prevention**
- ▶ Monitoring Patients in the MRI Environment
- ▶ MRI Contrast Agents Safety
- ▶ NeuroCybernetic Prosthesis (NCPR) System
- ▶ Neurostimulators
- ▶ Ocular Implants and Devices
- ▶ Orthopedic Implants
- ▶ Otologic Implants
- ▶ PDA, ASD, VSD Occluders
- ▶ Pellets and Bullets
- ▶ Penile Implants
- ▶ Post-Op MRI
- ▶ **Pregnant Patients and MRI**
- ▶ **Pregnant Technologists and Healthcare Workers**
- ▶ Retained Cardiac Pacing Wires and Temporary Cardiac Pacing Wires
- ▶ SynchroMed(R) Infusion System & SynchroMed EL Infusion System
- ▶ **Tattoos, Permanent Cosmetics, and Eye Makeup**
- ▶ Transdermal Patches and MRI
- ▶ Vascular Access Ports and Catheters

MR-fysikerens oppgaver

Sikkerhet:

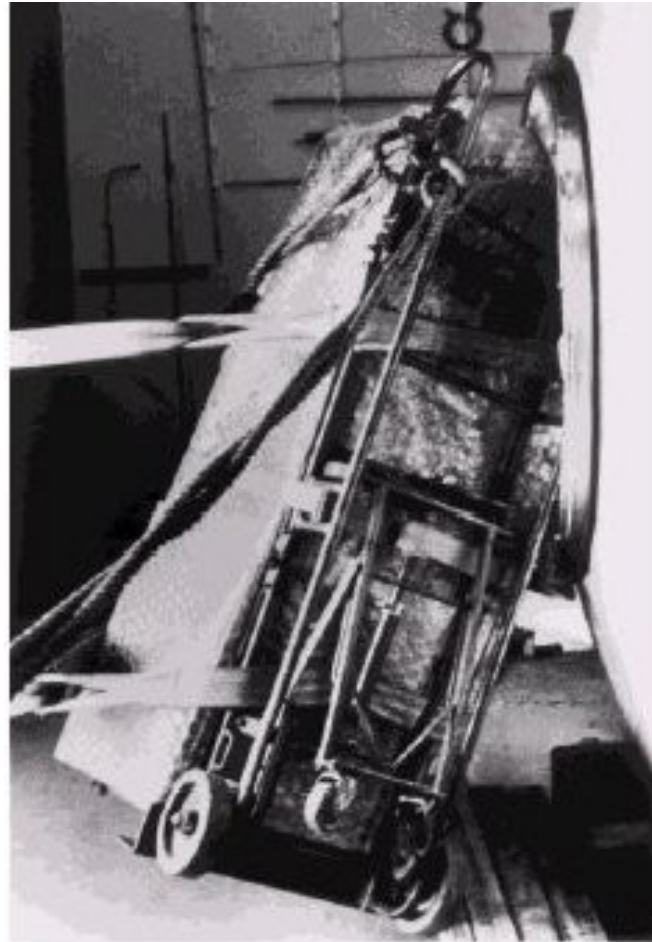

MR-fysikerens oppgaver

Implementere nye metoder:

Neuroradiology

Low-Grade Gliomas: Dynamic Susceptibility-weighted Contrast-enhanced Perfusion MR Imaging—Prediction of Patient Clinical Response¹

Meng Law, MD, Sarah Oh, MD, James S. Babb, PhD, Edwin Wang, MD, Matilde Inglese, MD, PhD, David Zagzag, MD, PhD, Edmond A. Knopp, MD and Glyn Johnson, PhD

¹ From the Departments of Radiology (M.L., S.O., J.S.B., E.W., M.L., E.A.K., G.J.), Pathology (D.Z.) and Neurosurgery (D.Z., E.A.K.), New York University Medical Center, MR Diagnostic Research Building, Eastman H. C., 300 First Avenue, New York, NY 10016. Received December 23, 2004; revision requested February 23, 2005; revision received March 30; final version accepted May 2. Supported by grant RO1CA093992 from the National Institutes of Health. **Address correspondence to M.L.** (e-mail: lawm01@med.nyu.edu).

Kan vi gjøre dette her?

MR-fysikerens oppgaver

Implementere nye metoder:

- Lese (og forstå) relevante referanser
- Har vi sekvensene som behøves
- Hvis ikke - kan vi få de av noen andre
- Hvis ikke - kan vi programmere de selv?
- Hva kreves av bildeprosessering?
- Klinisk validering?

MR-fysikerens oppgaver

Post-prosessering:

- Bildeanalyse utover det som finnes som standard-metoder på skanner:
 - Segmentering
 - Kvantitative beregninger
 - Fusjonere ulike modalitets data
 - Beregne volum
 - Generere parametriske bilder:
 - Perfusjon, permeabilitet, diffusjon etc
- Funksjonell analyse

Muligheter/kompleksitet

Kontrastmuligheter

CT:

Elektrontetthet
Atomnummer

2 ulike mekanismer

MR:

T1
T2
Protontetthet
Diffusjon
Perfusjon
Temperatur
pH
T2*
Flow
Elastisitet
MTC
Kontrastmiddel
Atomnummer
Molekyl
Vevsundertrykking

15 ulike mekanismer

Kilde: KI Gjesdal, Sunnmøre MR-klinikk

Muligheter/kompleksitet

Teknisk kompleksitet (hode studium)

CT:

15 protokoller
12 parametervalg

MR:

322 protokoller
60-80 parametervalg

Vurdering av medisinsk bildediagnostikk: Dr.Med J.T. Geitung

Problem	MR	CT	Ultralyd	Rtg
Akutt	?	+++	+	+
Hode, svulst	+++	++	0	0
Hode, blødning	++	+++	0	0
Hjerneinfarkt	+++	++	0	0
Blodårer, hode	++	++	0	+++ (angio)
Blodårer, hals	+++	+++	++	+++ (angio)
Hjerte	++	++	+	++ (angio)
Lunger	?	+++	0	+
Lever	+++	++	+	0
Bukspyttkjertel	++	++	+	0
Tarm	(+)	(+)	(+)	++
Sentrale blodårer	++	++	+	+++ (angio)
Perifere blodårer	+++	(+)	+	++ (angio)
Muskler	+++	(+)	+	0
Skjelett, svulst	+++	+	0	+
Skjelett, brudd	++	++	0	++
Ledd	+++	++	0	++
Nyrer, svulst	++	+++	++	(+)
Nyrer, funksjon	+++	+	+	+
Urinledere	+	+	0	++
Rygg, prolaps	+++	++	0	0
Rygg, skade	+	+++	0	+
Rygg, svulst	+++	(+)	0	0
Kvinnelig bekken	+++	+	++	0
Mannlig bekken	++	(+)	+	0

+++

Konkluderende

++

Meget god

+

Kan brukes

0

Skal ikke brukes



MR beste metode

Muligheter

Hode (kaput)

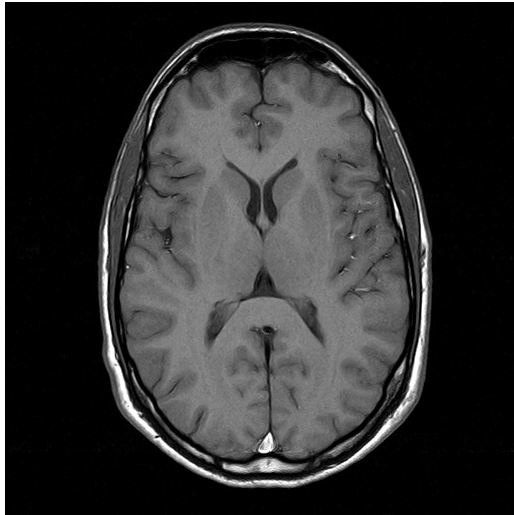

T1 vektet SE

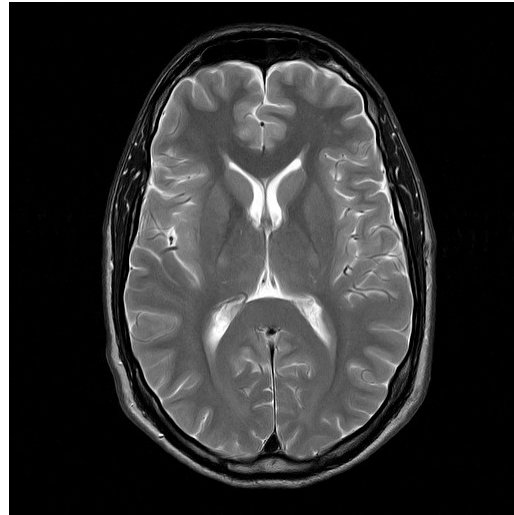

T2 vektet SE

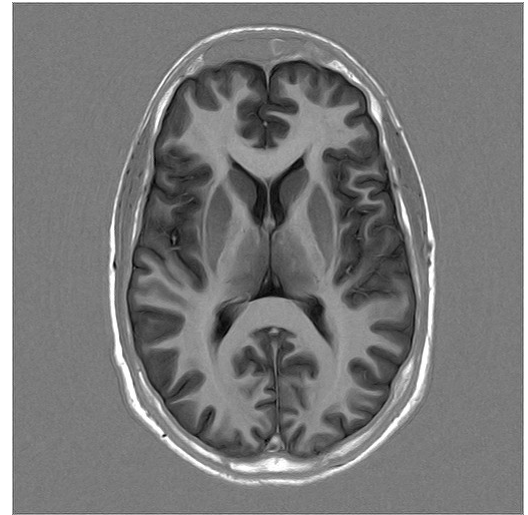

T1 vektet IR

Muligheter

Hode

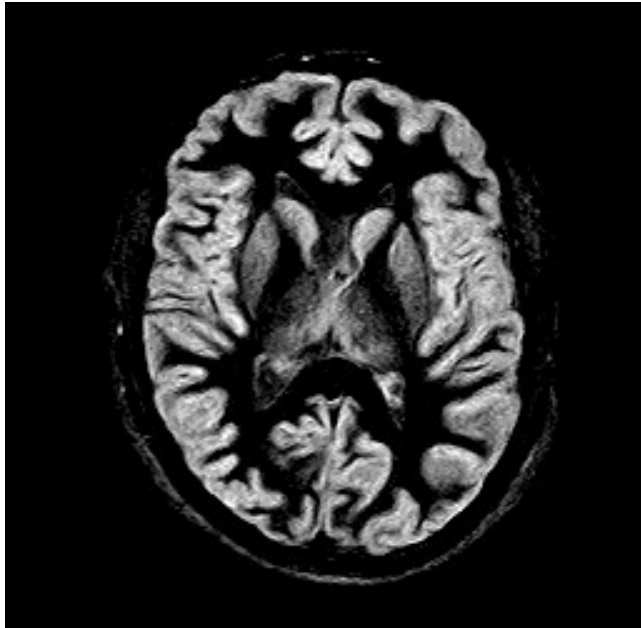

Grå hjernesubstans

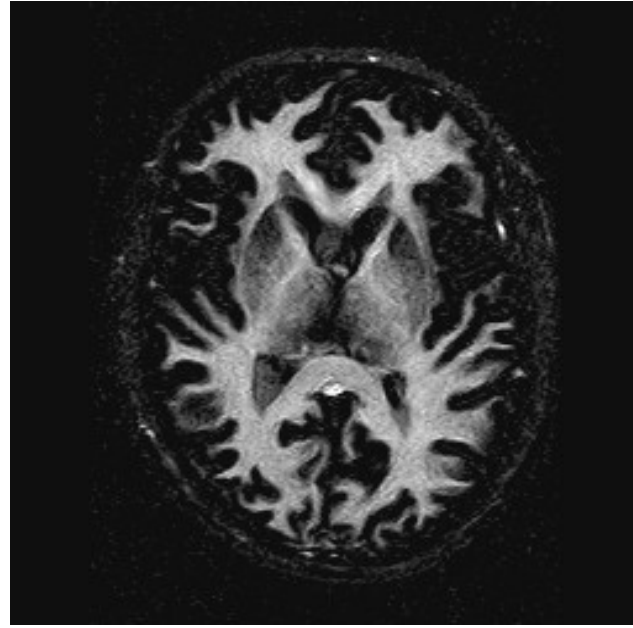

Hvit hjernesubstans

Muligheter

Hode

- Diffusjon
- Perfusjon
- fMRI

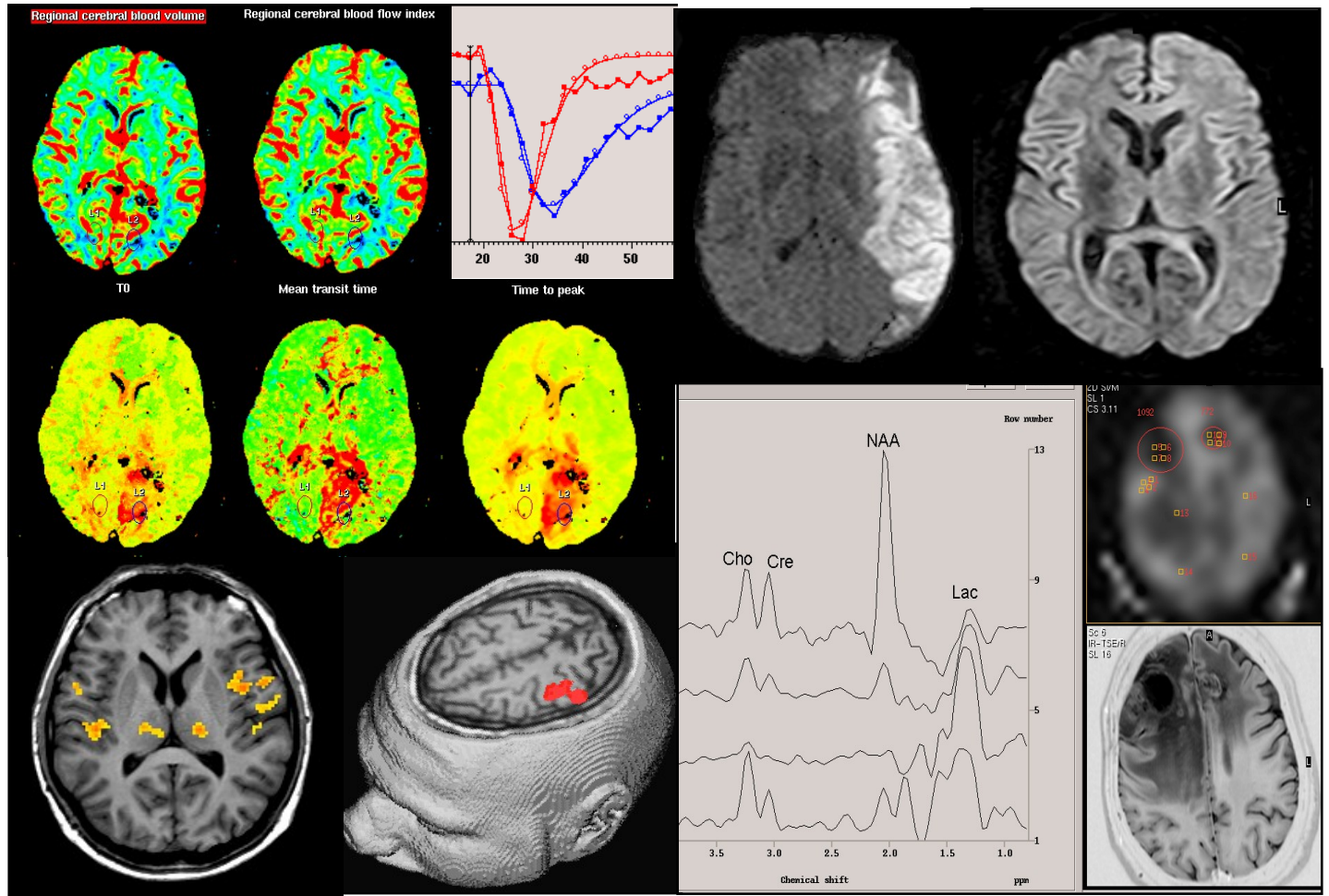

MR-fysikerens oppgaver

3D-modellering av funksjonell og morfometriske data :

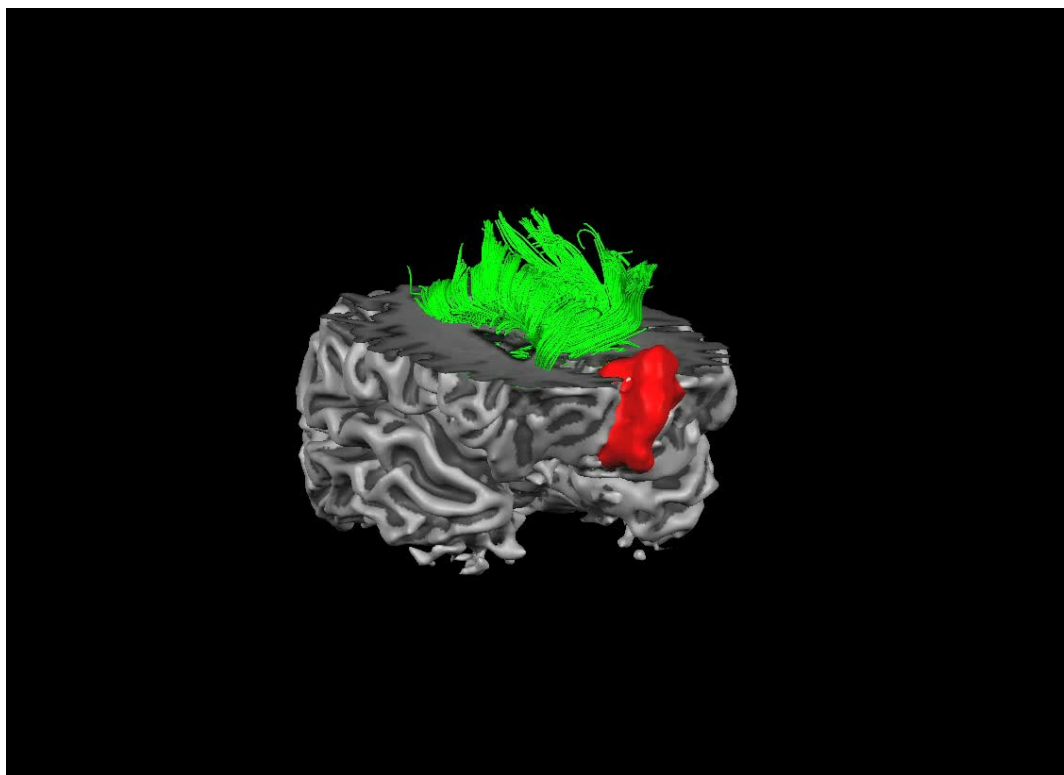

MR-fysikerens oppgaver

Modellering av kontrastmiddeleffekt:

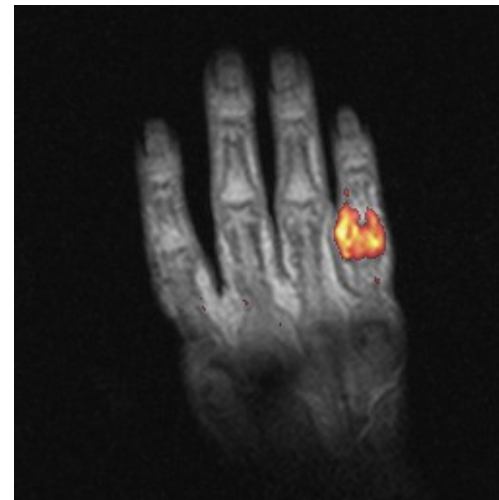
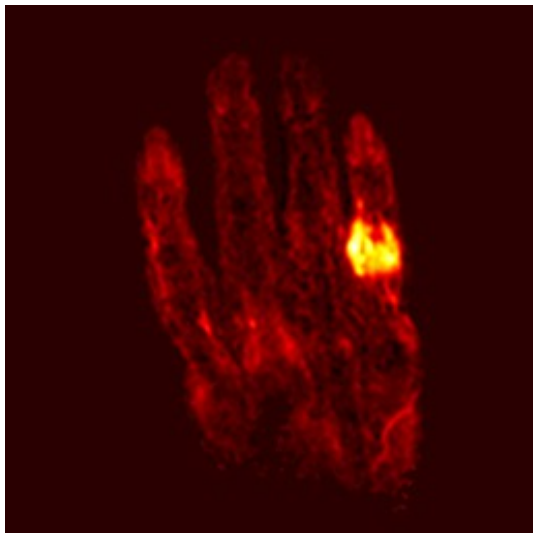

K_{ps} (permeabilitet)

$$C(t) = K^{ps} \int_0^t C_0 \cdot e^{-(t-\phi)} d\phi + BV \cdot C_0 \cdot e^{-t \cdot R_{1/2}}$$

MR-fysikerens oppgaver

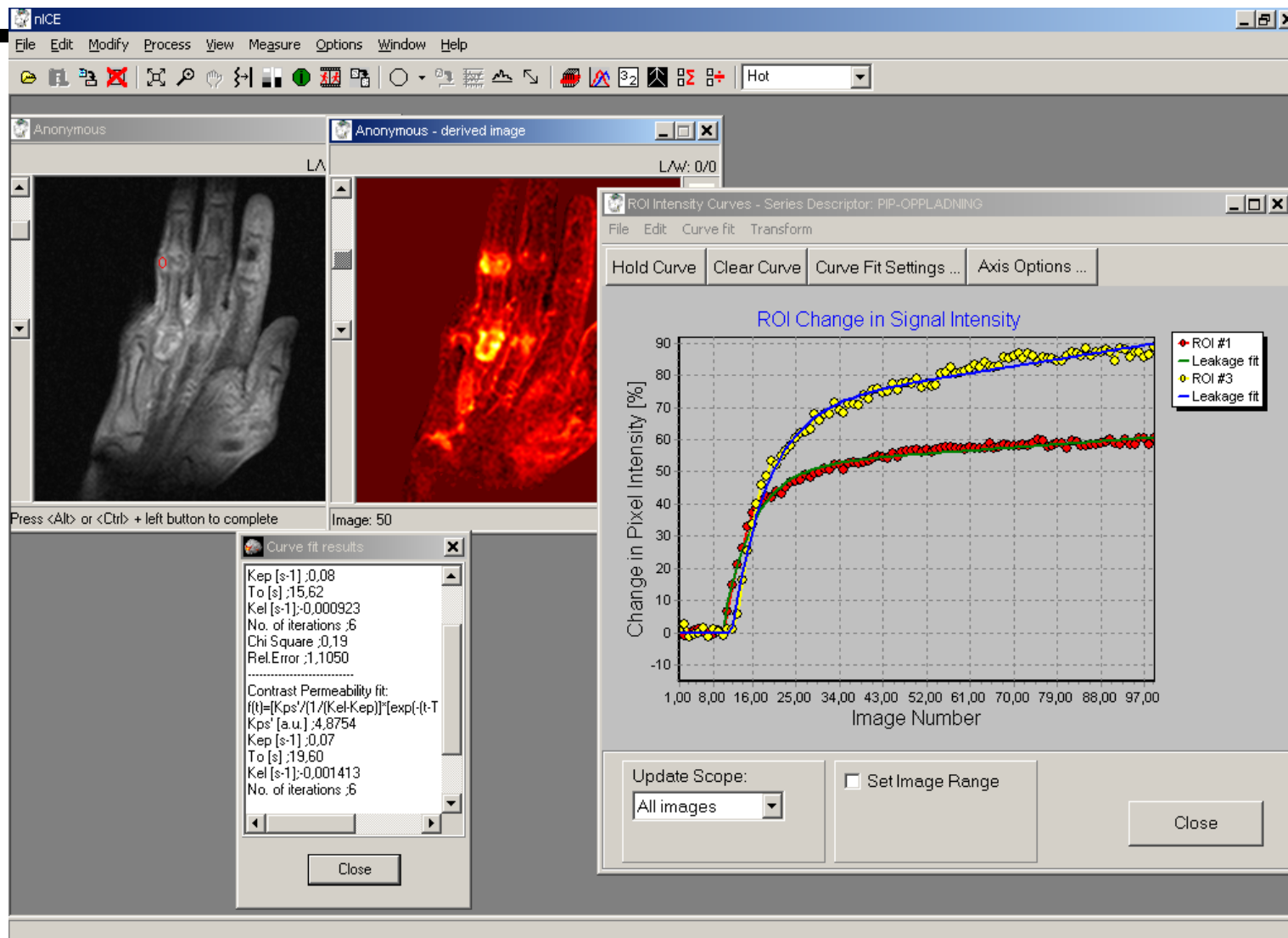

Funksjonell (dynamisk) MR-avbildning

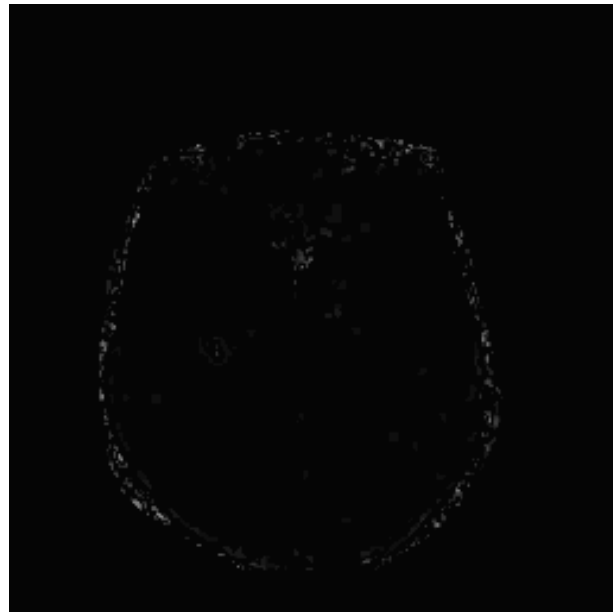

Blodvolum

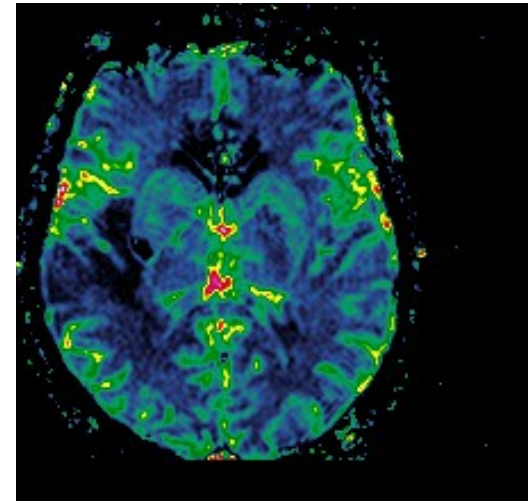

Perfusjon

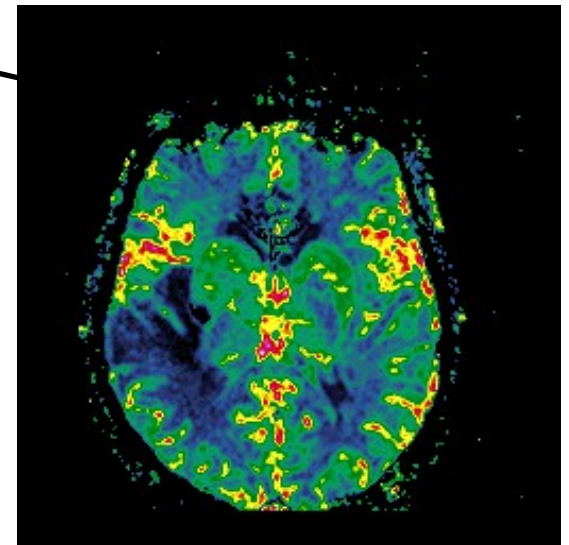
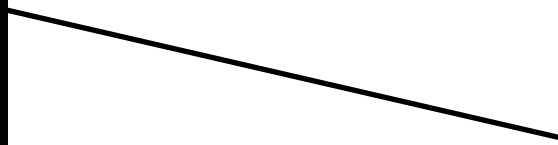

Biopsi-planlegging

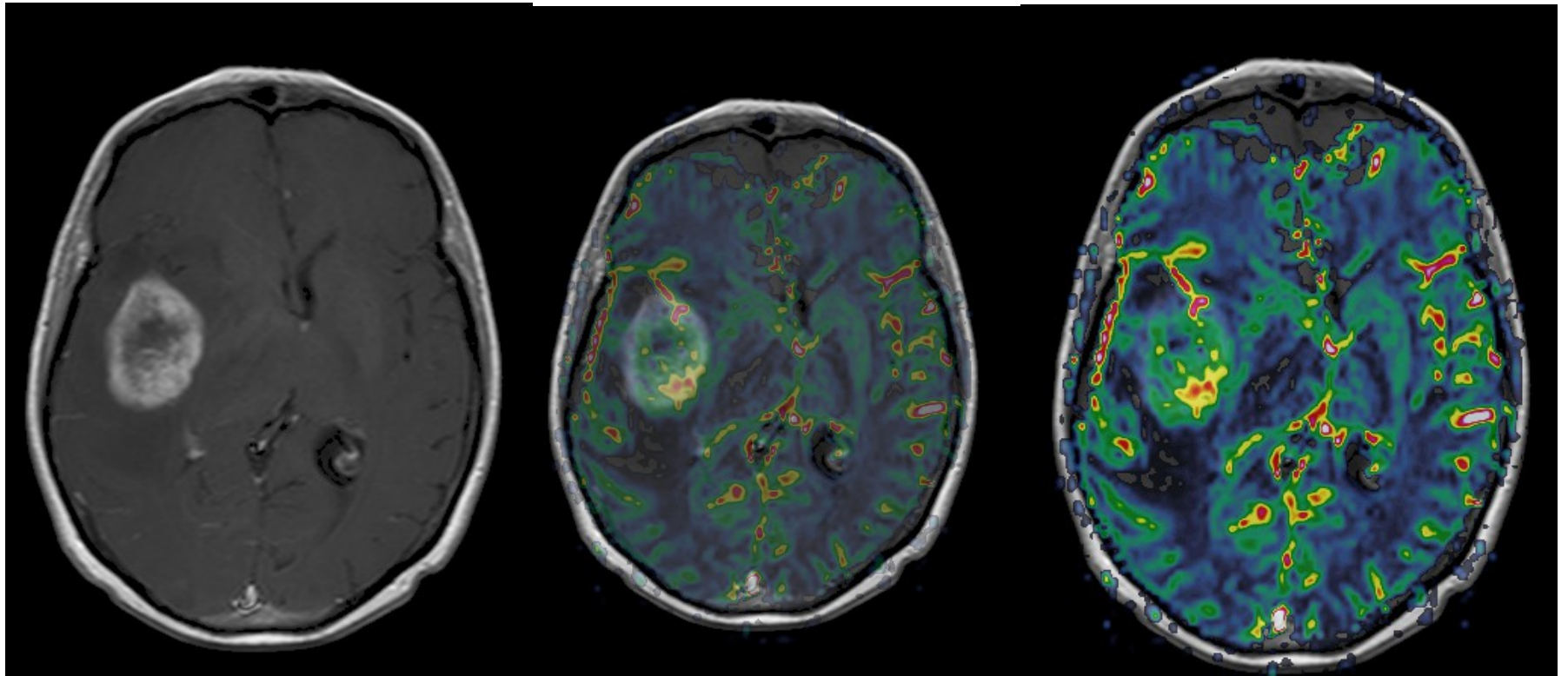

fMRI

Mapping av motorisk cortex

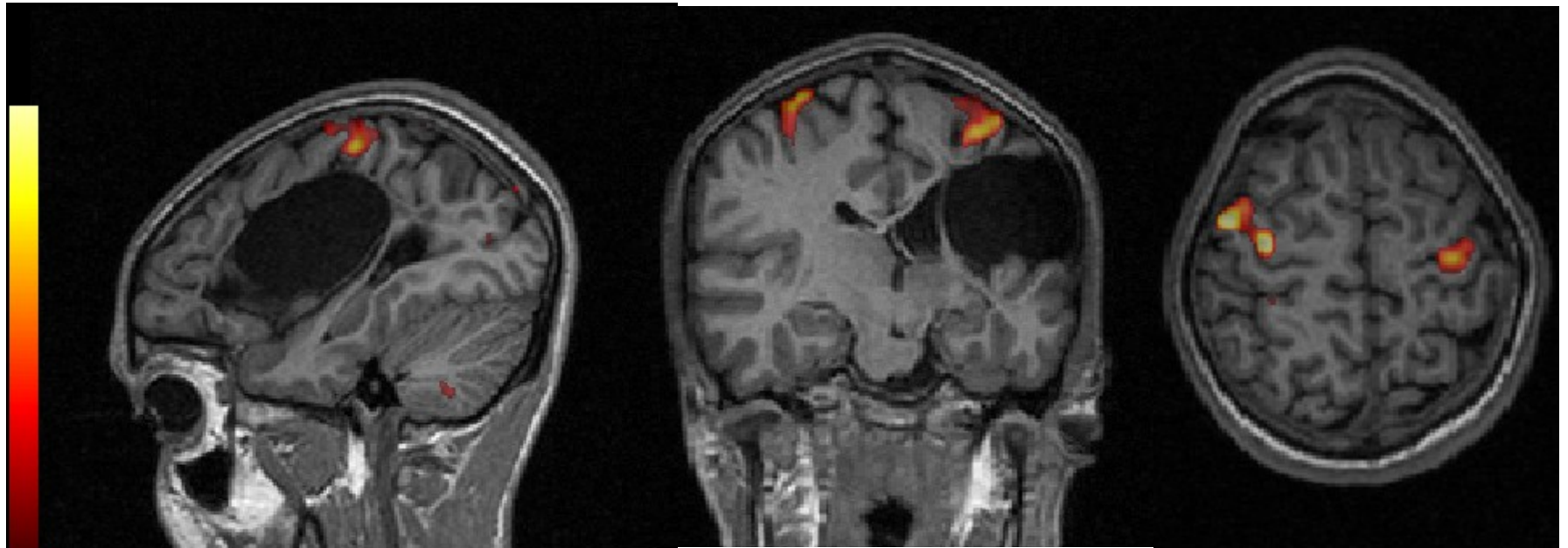

Muligheter

Hode

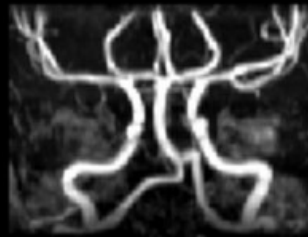

Fasekontrast og kontrast-forsterket angiografi

Muligheter

Thorax



Fremstilling av blodårer i Thorax

Muligheter

Abdomen



Fremstilling av aorta og nyrearteriene

Muligheter

Nakke/hals

T2 vektet cervical
columna

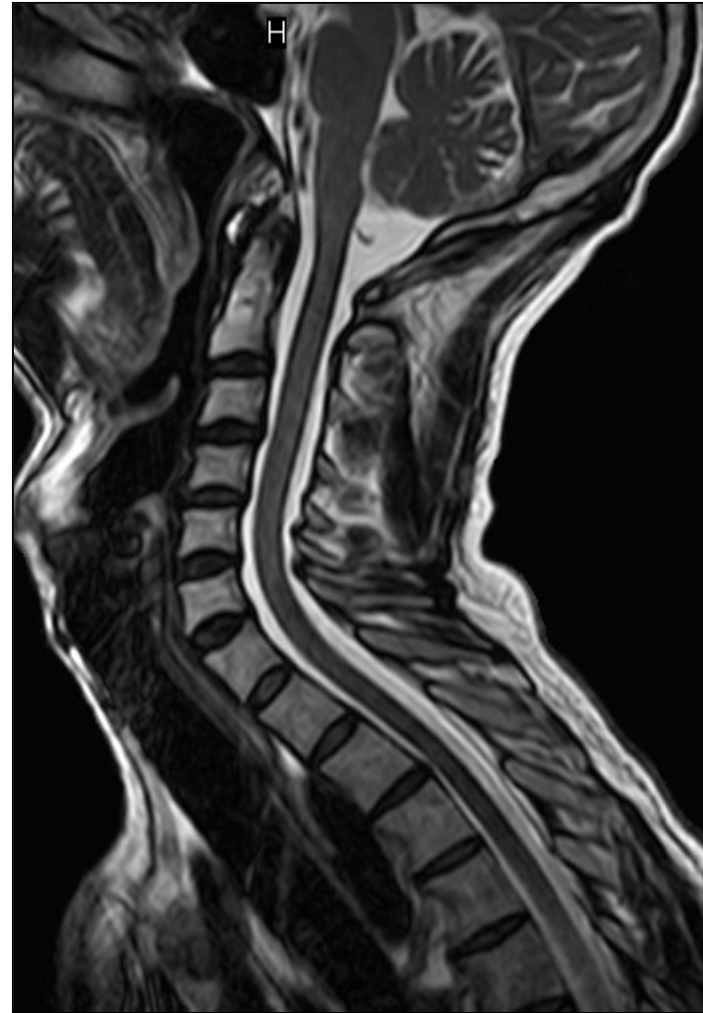

Muligheter

Rygg

T1 og T2 vektet total
columna



Muligheter

Rygg



Fremstilling av nerverøtter
Ved hjelp av fettsuppresjon

Muligheter

Hjerte

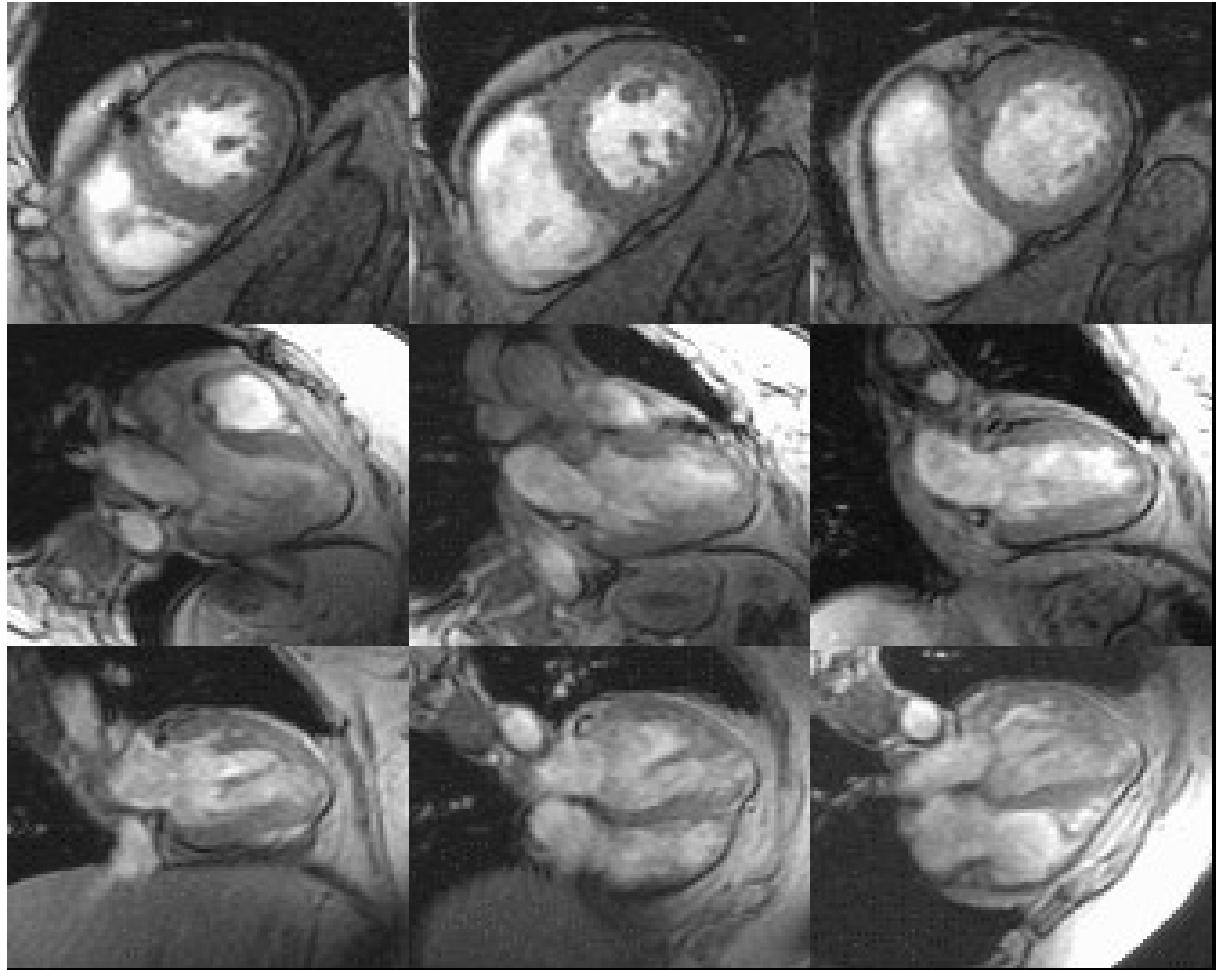

Muligheter

Hjerte

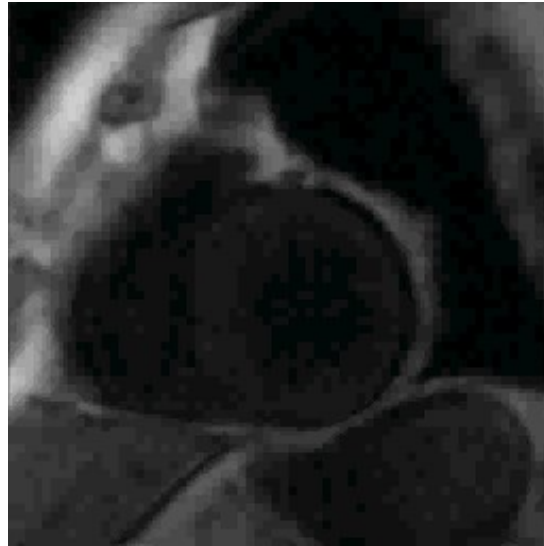

Dynamisk hjerteperfusjon

Muligheter

Abdomen

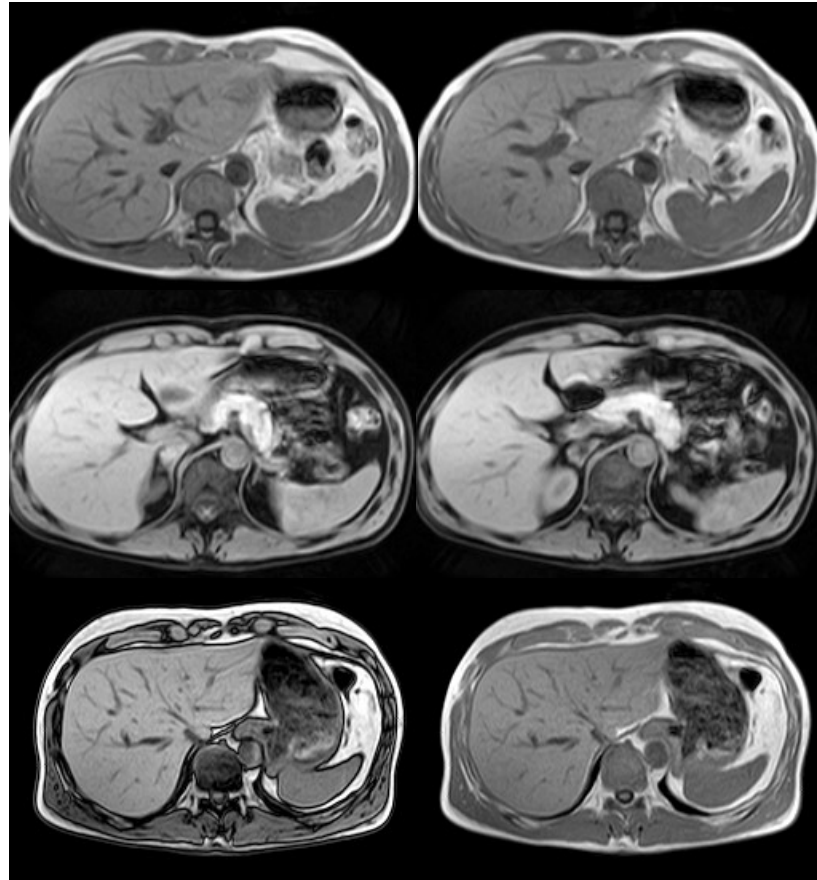

Ulike kontrastvektinger gjennom abdomen

Muligheter

Abdomen

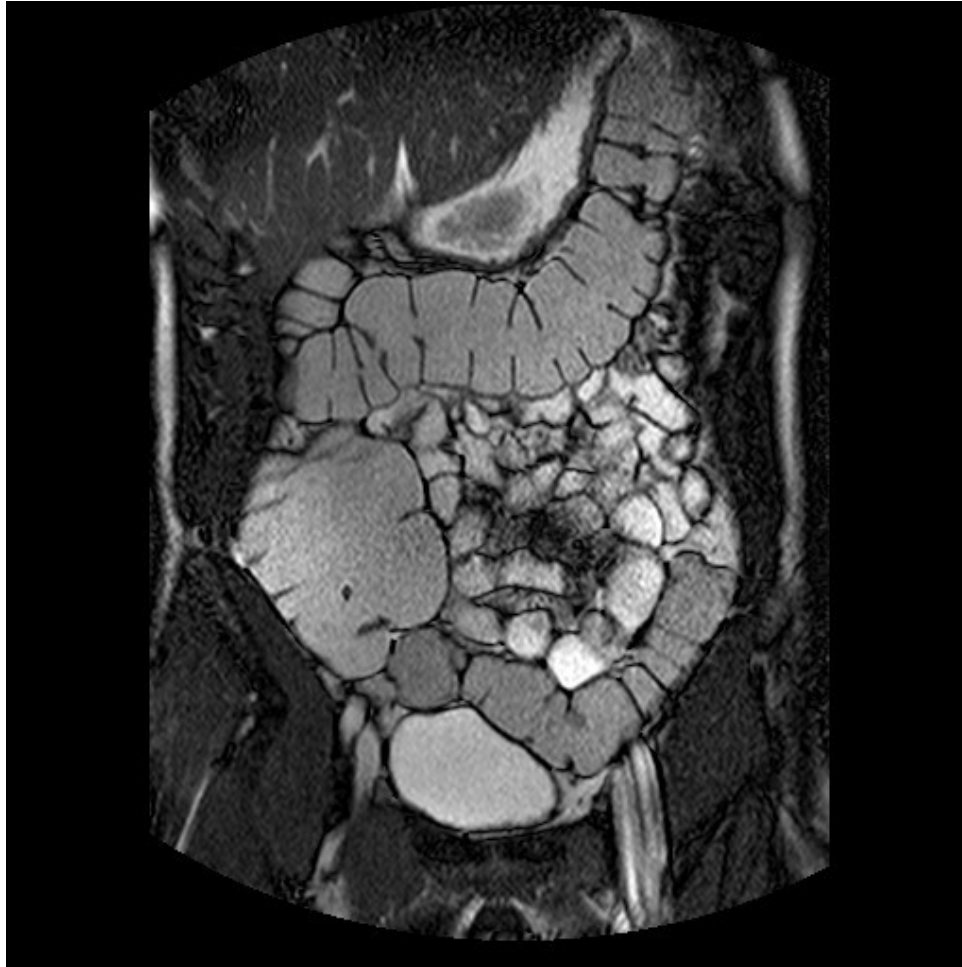

Fremstilling av tykktarm og tynntarm

Muligheter

Abdomen

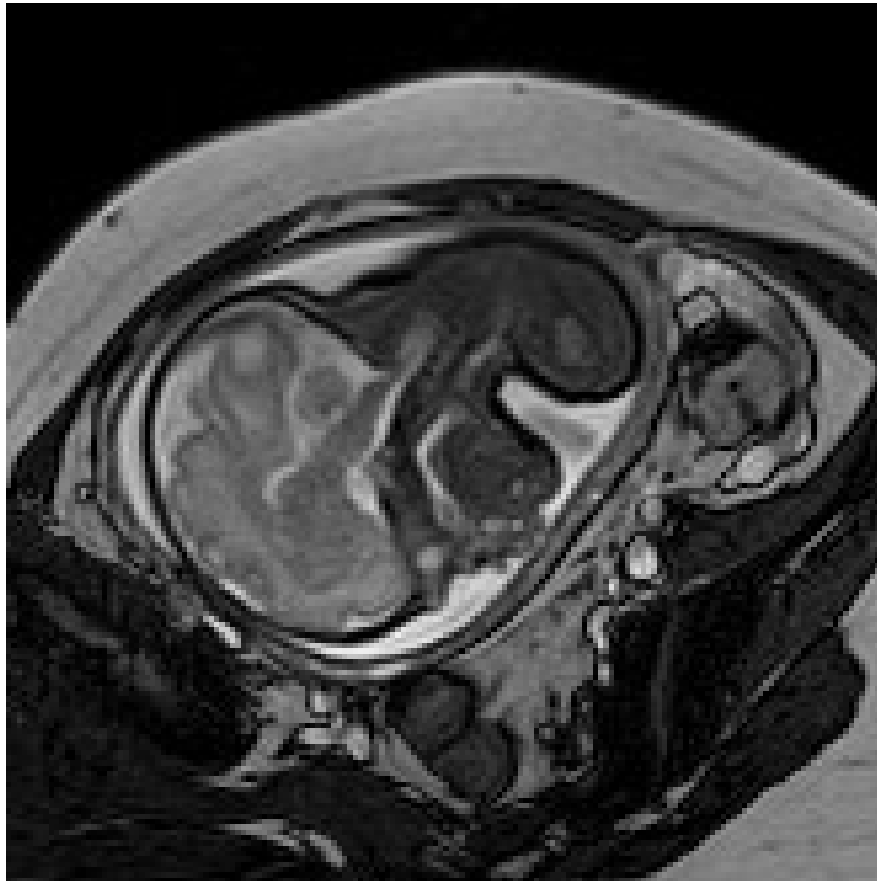

Avbildning av foster

Muligheter

Ledd

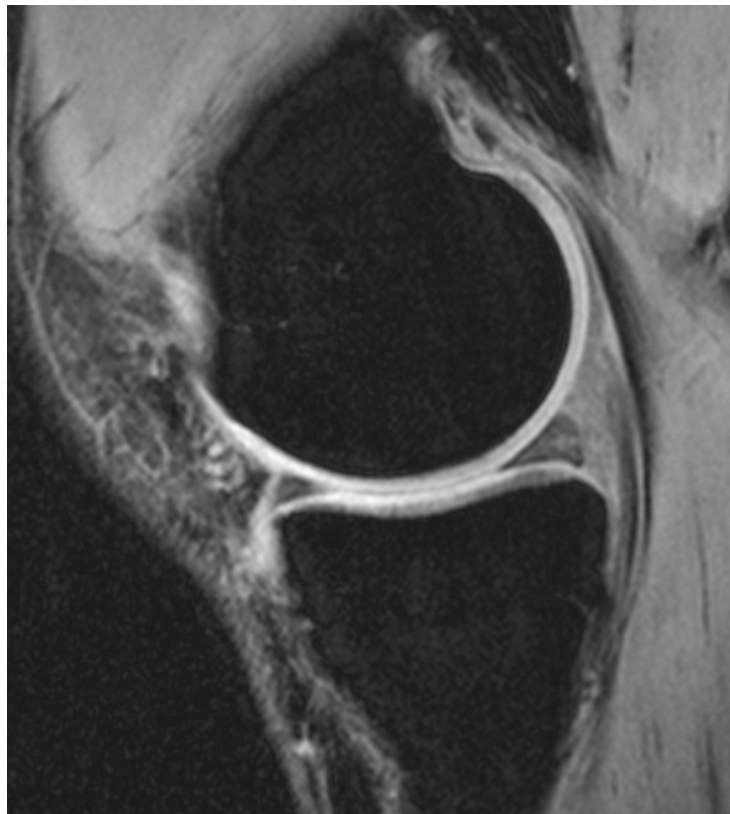

Kneledd med vannseleksjons Fotledd med fettsuppresjon

Muligheter

Micro-MR



Finger



Øyepatologi

Muligheter

Macro-MR

Helkropp MR, T2 og T1
vektet



Muligheter

Macro

Underekstremitets angiografi



Slutt på intro

Da begynner alvorret