

Transistorforsterker

Oppsummering

Spenningsforsterker – klasse A

Med avkoplet emitter – og uten

Forsterkeren inverterer signalet – faseskift 180°

Transistoren er aktiv i hele signalperioden

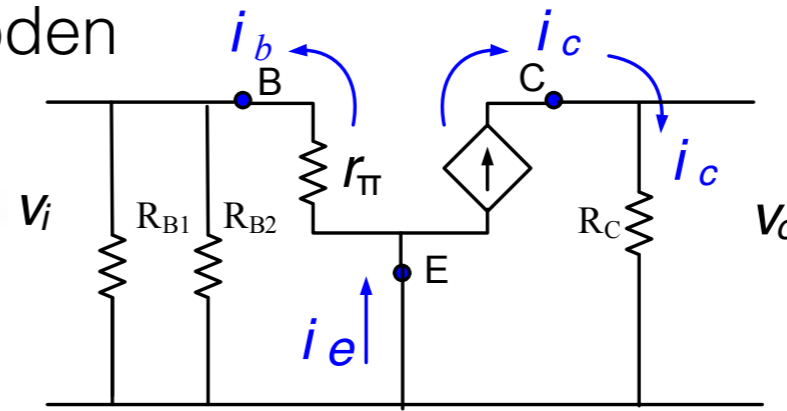
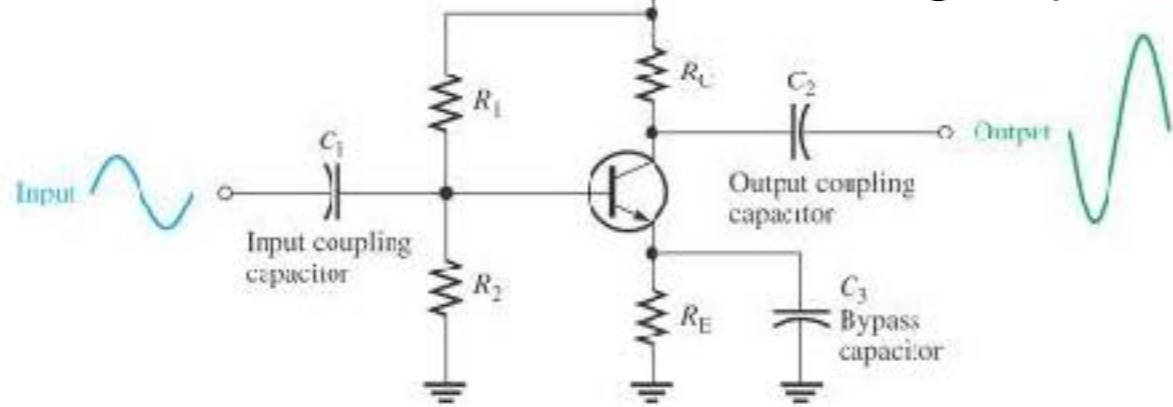

$$g_m = \frac{I_C}{V_T}$$

$$r_\pi = \frac{\beta}{g_m}$$

$$A_v = -g_m \cdot R_C \quad \text{ev.} \quad A_v = -g_m \cdot (R_C \parallel R_L)$$

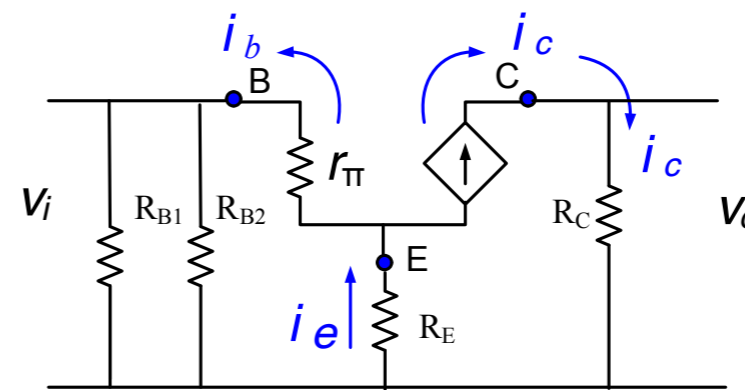
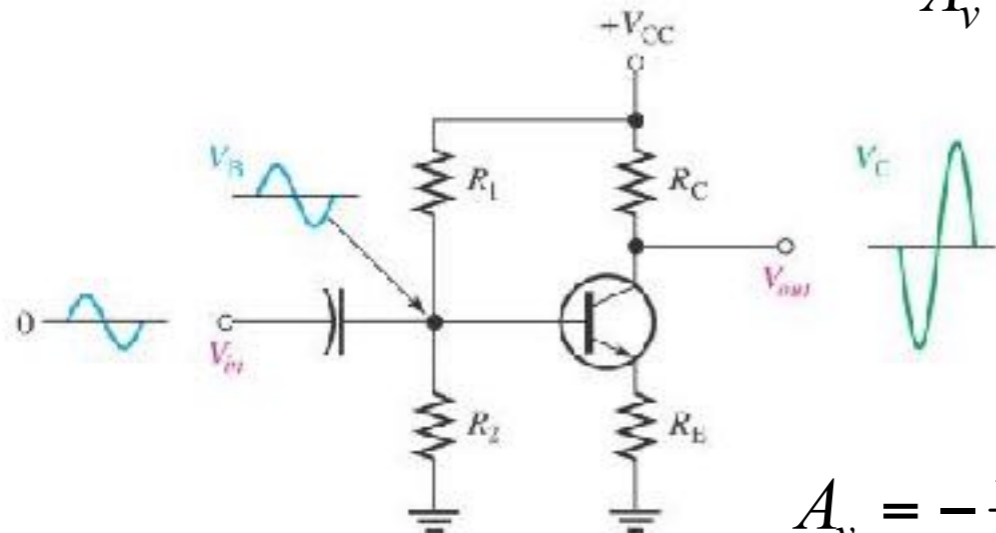

$$A_v = -\frac{R_C}{R_E}$$

Signalkilden ser inn mot en motstand

$$R = R_{B1} \parallel R_{B2} \parallel r_{inn} \quad \text{hvor}$$

$$r_{inn} = r_\pi + (\beta + 1)R_E$$

Transistorforsterker

Oppsummering

Emitterfølger - ingen invertering – ingen spenningsforsterkning
– men stor effektforsterkning - impedanstransformator

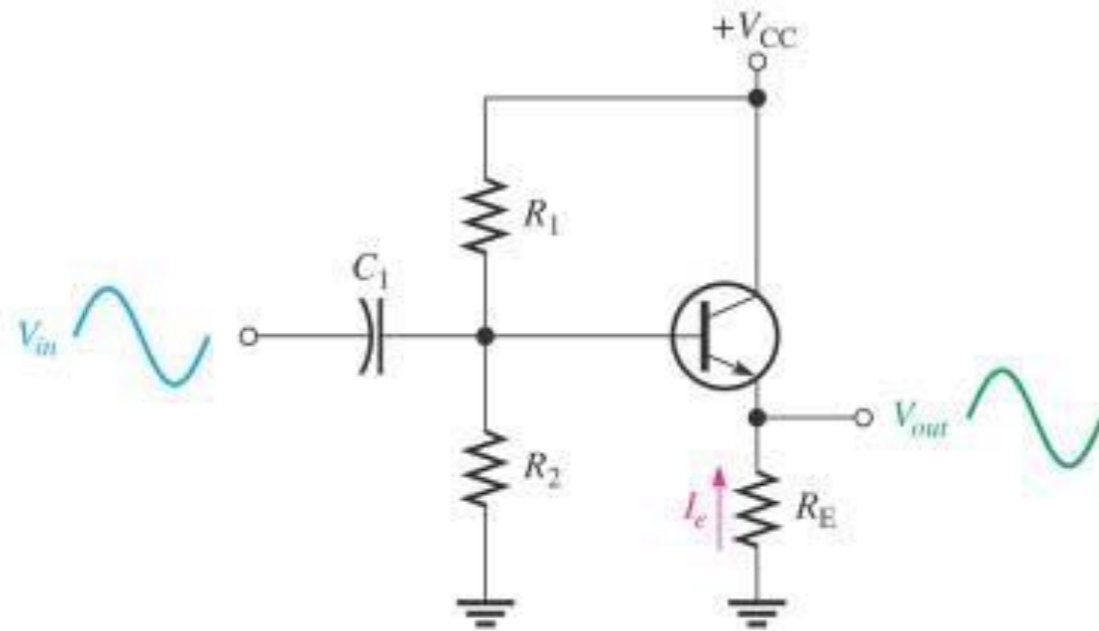

Strømførsterkning

$$A_i = \frac{i_e}{i_b} = \frac{i_b(\beta + 1)}{i_b} = \beta + 1$$

Effektforsterkning

$$A_P = A_V \cdot A_i \approx 0,99 \cdot (\beta + 1)$$

$$A_P \approx \beta$$

Hva er dette ?

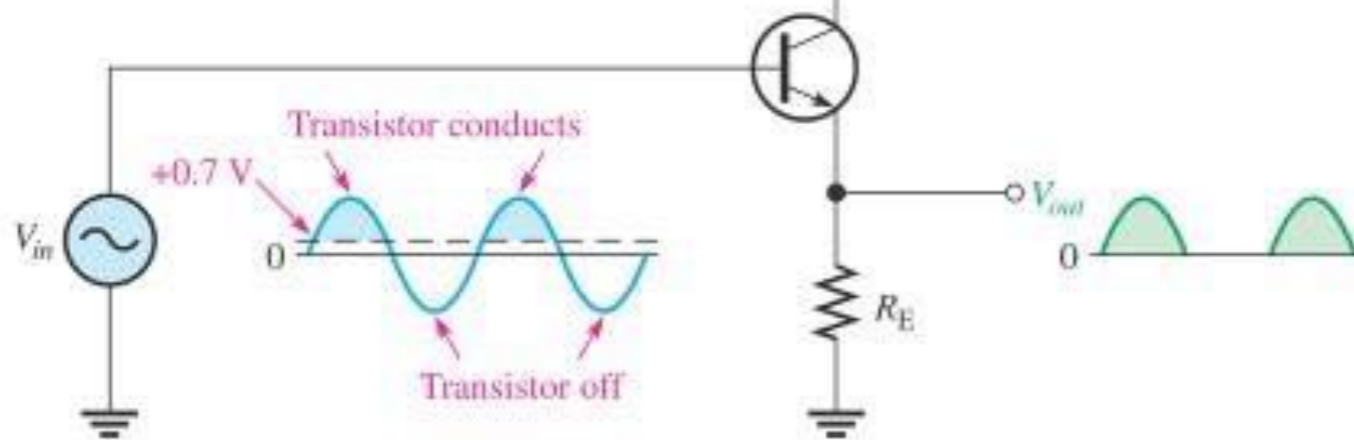

Ingen lastmotstand på kollektor –
"Felles kollektor"

Forsterker som virker på bare en halvperiode

= klasse B forsterker (?)

Transistorforsterker

Effektforsterkere

$$\text{Virkningsgrad } \eta = \frac{P_L (\text{Avgitt signaleffekt til lasten})}{P_{CC} (\text{tilført effekt fra power})}$$

Klassifisering av forsterkere

- i. Lavfrekvensforsterkere
- ii. Avstemte forsterkere
- iii. Smalbåndforsterkere
- høyfrekvensforsterkere
- uavstemte forsterkere
- bredbåndforsterkere

Småsignalforsterkere

- ofte betegnelse på rene spenningsforsterkere

Effektforsterkere

- omfatter 4 grupper forsterkere

Effektforsterkere inndeles etter hvordan transistorens arbeidspunkt er plassert

Klasse A - klasse AB

Klasse B

Klasse C

Klasse D

Transistorforsterker

Effektforsterkere

- A : Arbeidspunktet ligger midt i det aktive området. Kollektorstrømmen følger variasjonene i inngangssignalet gjennom hele perioden.
Lav virkningsgrad
- B : Arbeidspunktet ligger på grensen mellom det aktive området og "cut-off". Signalkomponenten i kollektorstrømmen gjengir bare annenhver halvperiode av inngangssignalet. Høy virkningsgrad
- C : Signalkomponenten i kollektorstrømmen gjengir bare en del av annenhver halvperiode av inngangssignalet. Brukes i avstemte effektforsterkere. Høy virkningsgrad
- D : En «switching amplifier» eller en Pulse With Modulation – (PWM) - forsterker

Transistorforsterker

Effektforsterkere

Effektforsterker Klasse A (emitterfølger)

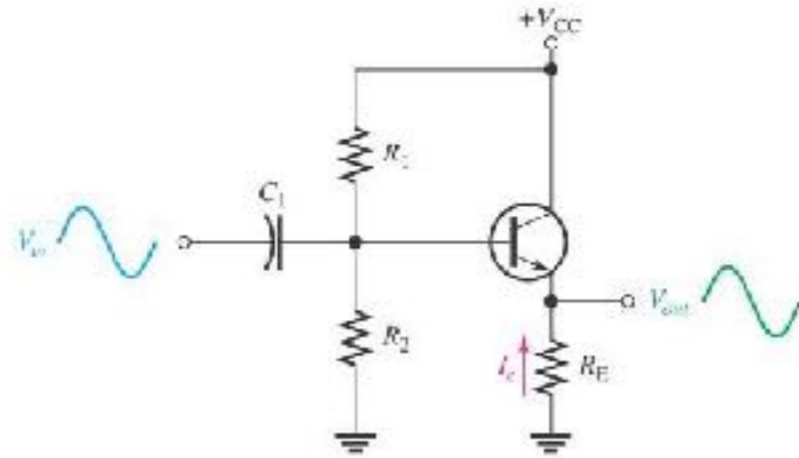

Kretsanalyse

$$R_E = 5\Omega$$

$$V_{CC} = 10\text{ v}$$

$$I_{C\text{ MAX}} = 2\text{ A}$$

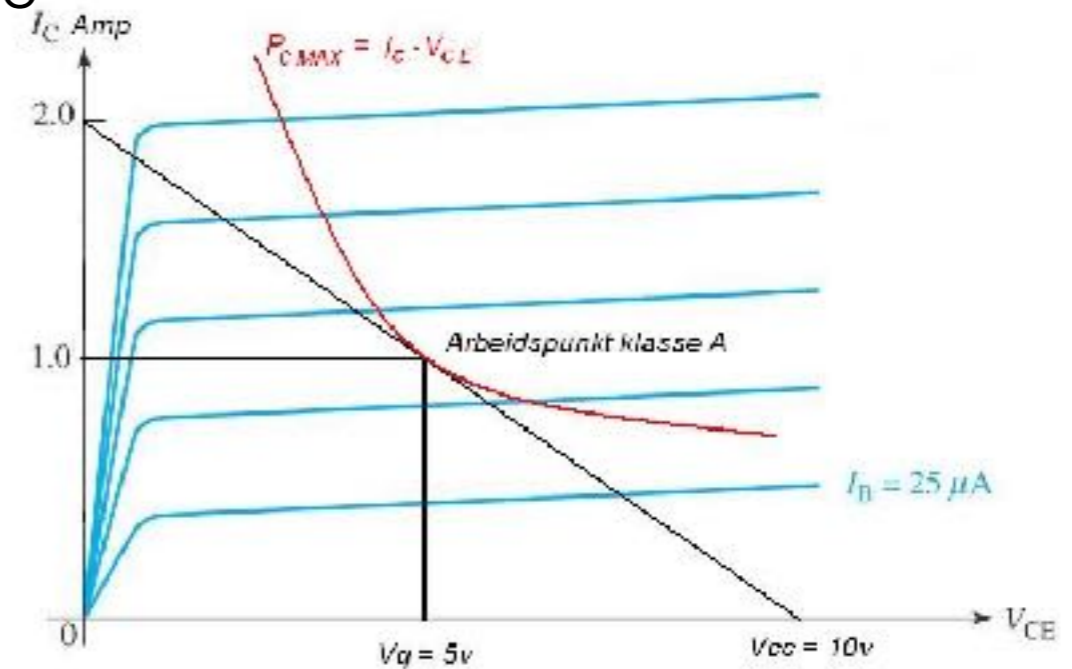

Transistoren tåler 5 watt avgitt varme ($P_{C\text{ MAX}} = 5\text{w}$). Kurven for et max. kollektortap på 5w er inntegnet (rødt). Vi legger arbeidspunktet så nær denne kurven som mulig. Dvs. dette punktet gir størst kollektortap – **effekttapet er størst når forsterkeren ikke er tilført signal !**

Uten signal vil total avgitt effekt være $P_T = 10\text{W(DC)}$. Dette fordeler seg med 5w på transistoren og 5w på lastmotstanden R_E .

Vi får maksimal signaleffekt til lasten når utgangen styres mellom "cut off" og metning. Dvs. signalspenning på $10V_{PP}$ over lasten R_E . (Signalspenning $10V_{pp} = 3,5 V_{rms}$)

$$V_{RMS} = \frac{V_P}{\sqrt{2}} = \frac{5}{1,4} = 3,535$$

Paradoks – transistoren er kaldest når avlevert signaleffekt til lasten er størst.

$$\text{Effekt til lasten } P_L = \frac{(V_{RE\text{ rms}})^2}{R_E} = \frac{\left(\frac{5}{\sqrt{2}}\right)^2}{R_E} = 2,5\text{ watt}$$

$$\text{Virkningsgrad } \eta = \frac{P_L}{P_{Total}} = \frac{2,5\text{w}}{10\text{w}} = 0,25$$

Klasse A forsterker - max virkningsgrad $\eta = 25\%$

Transistorforsterker

Effektforsterkere klasse B

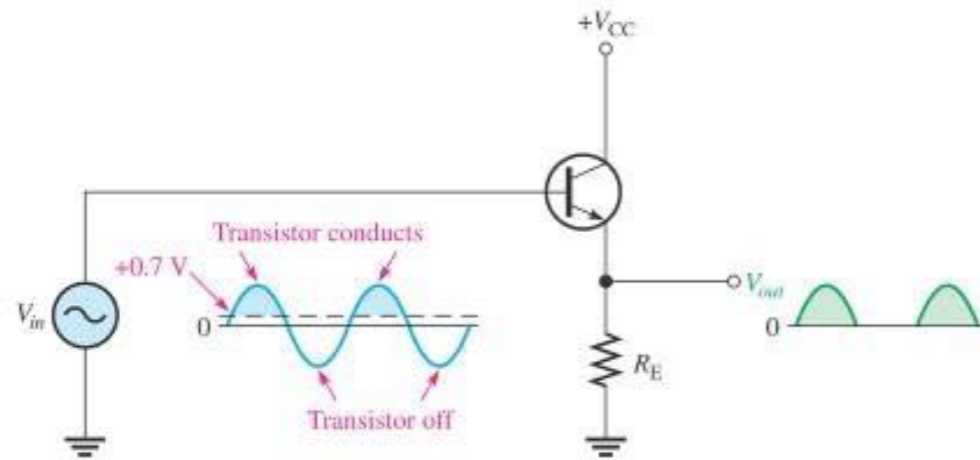

Emitterfølger gir effektforsterkning
Forsterker som bare virker på en halvperiode = klasse B forsterker

”Push-Pull” – Klasse B forsterkere – bruker både npn - og pnp – transistorer
Uten signal er begge transistorene ”cut off”

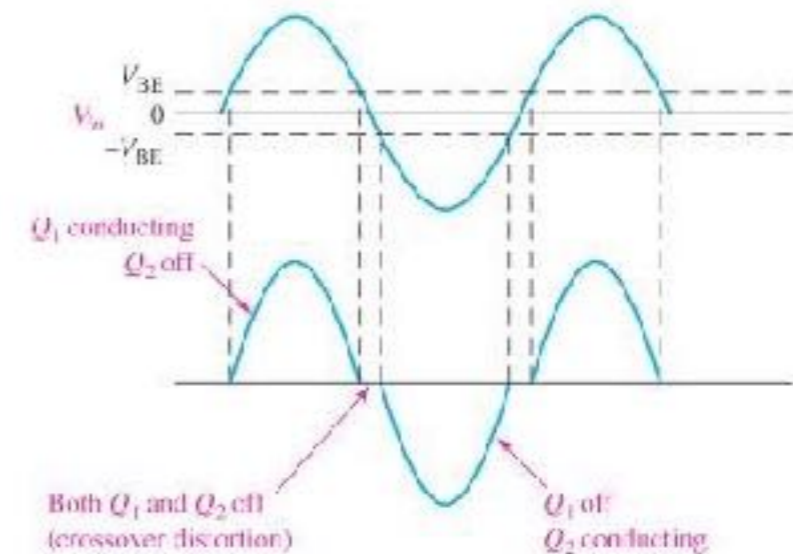
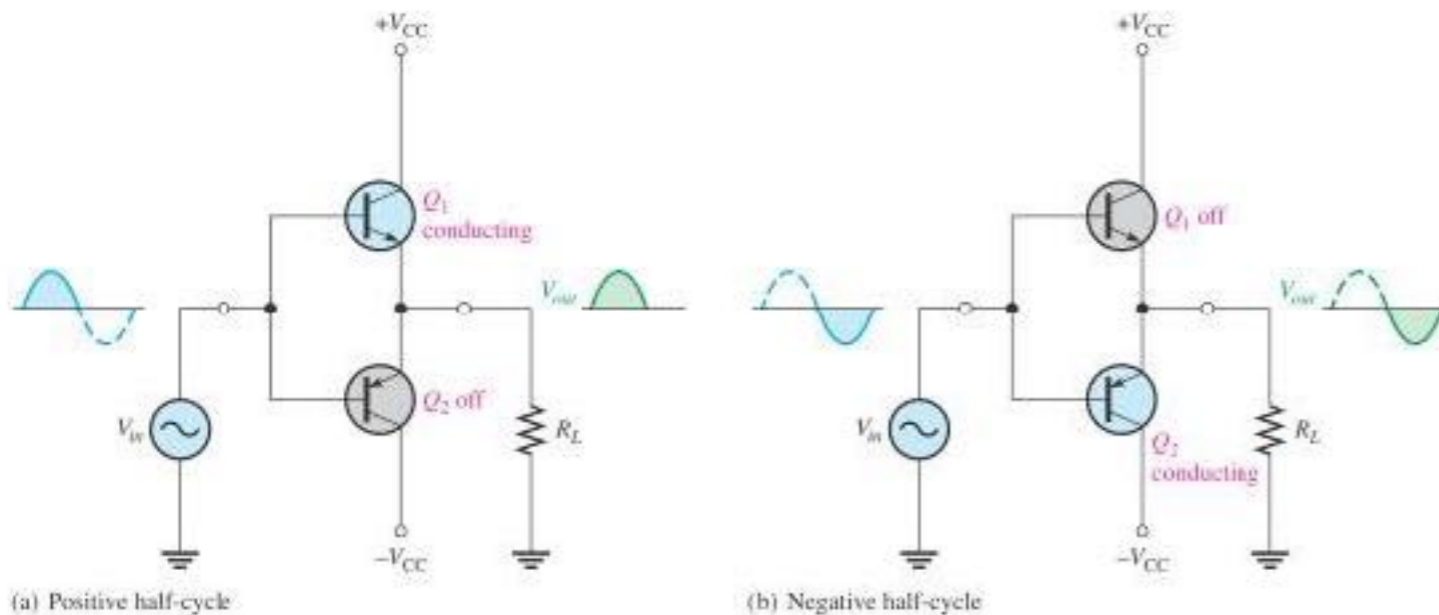

Forsterkeren har ”Cross over distortion” – transistorene er ”cut off” en kort periode ved hver ”0”- gjennomgang. Base – Emitter-dioden må overstige 0,7 volt før transistoren leder .. Dette forårsaker ”forvrengning” av signalet.

Transistorforsterker

Effektforsterker klasse AB

– ingen "cross over"- forvrengning

Effektforsterkere

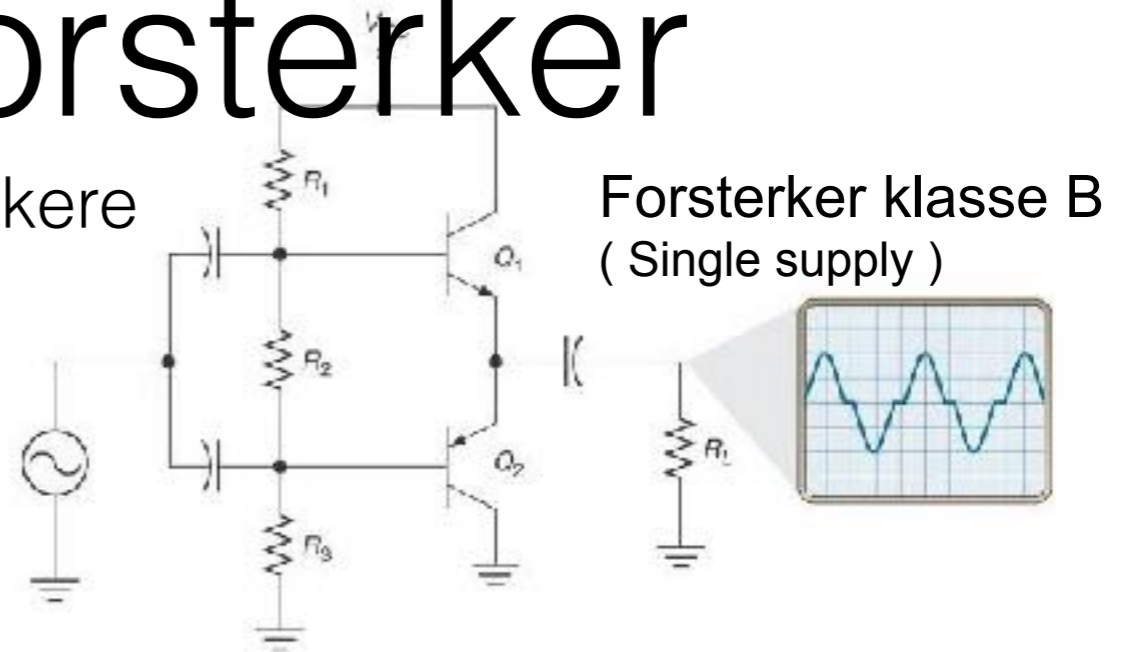

Forsterker klasse B
(Single supply)

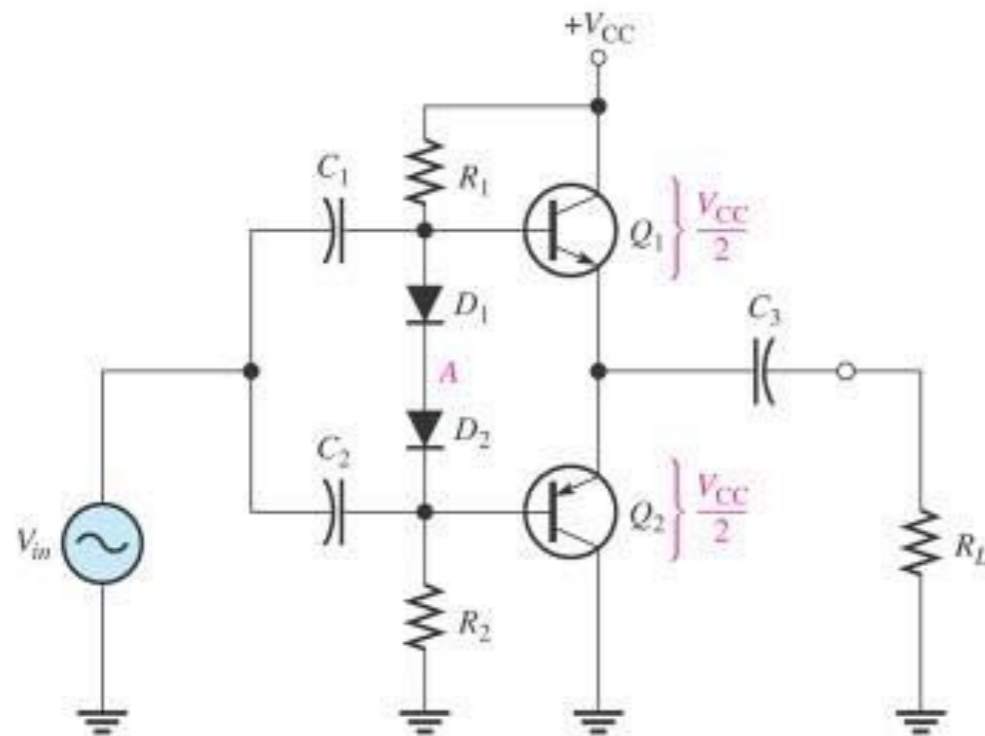

Forsterker klasse AB

Vha. 2 dioder "forspennes" de to basene på transistorene Q_1 og Q_2 slik at de leder litt strøm - uten signal inn.

Dvs. hele signalperioden forsterkes – Transistorene er ikke "cut off" når signalet nærmer seg "0". Den største spenningen vi kan få over $R_L = 1/2 V_{CC}$.

Den største strømmen vi kan få igjennom lastmotstanden R_L - $I_L = V_{CC} / 2 R_L$

$$\text{Effekten } P_{L_{\max}} = R_L \cdot I_{rms}^2 \rightarrow P_L = \frac{V_{CC}^2}{8R_L} \quad \underline{\text{Eksempel } V_{CC} = 15 \text{ volt } R_L = 10\Omega \quad P_{L_{\max}} = 2,8 \text{ watt}}$$

Klasse AB forsterker - max virkningsgrad $\eta = 75 - 78 \%$

Transistorforsterker

Effektforsterkere klasseD

Class D forsterkere finnes i flere utgaver– noen har digital inngang andre analog. Vi ser nå på analog signalinngang.

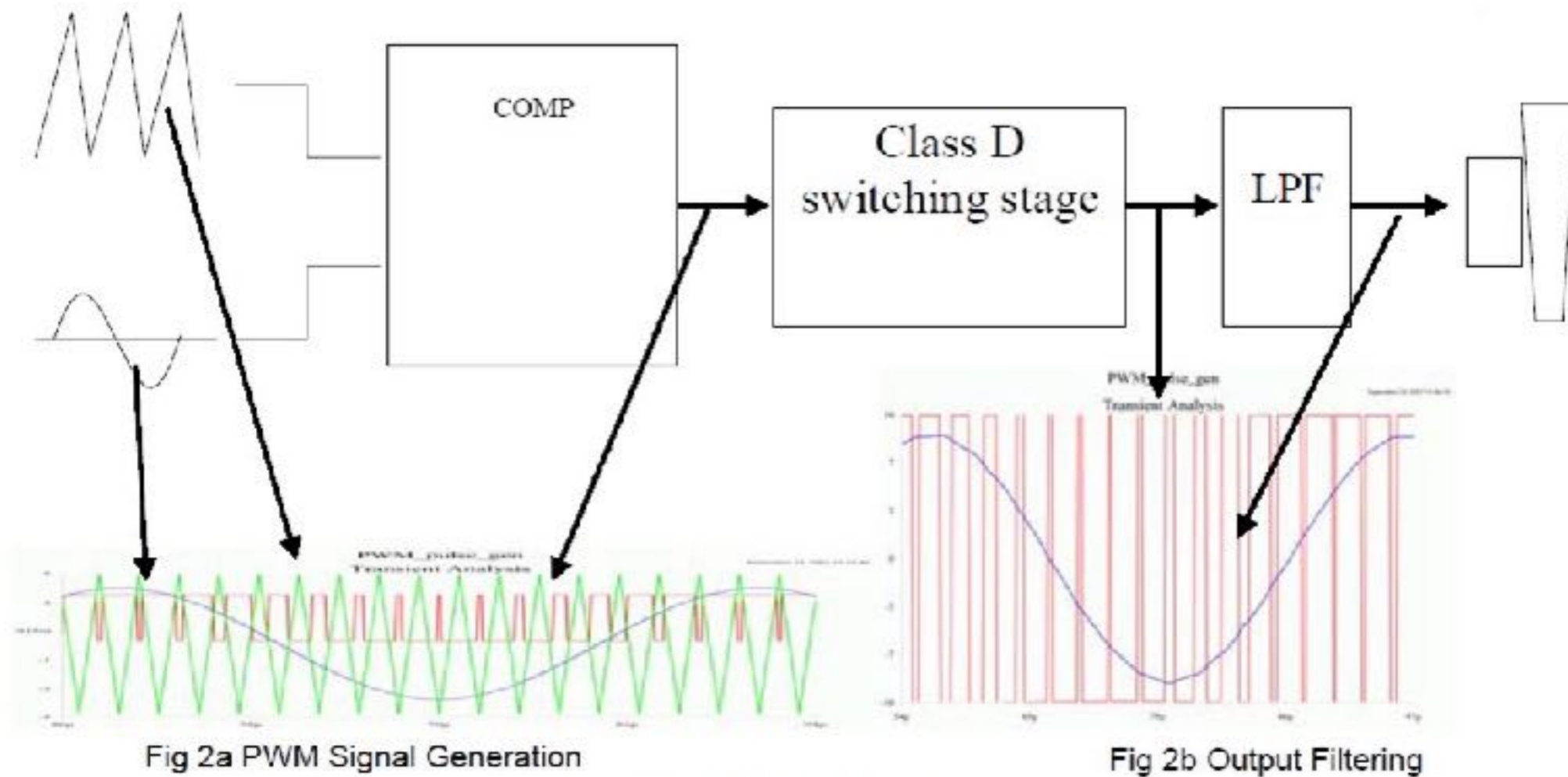

Fig 2) Class D Amplifier Waveforms