

अनिवार्य असाइनमेंट 3 IN1020

Omid Mirmotahari और Yngvar Berg

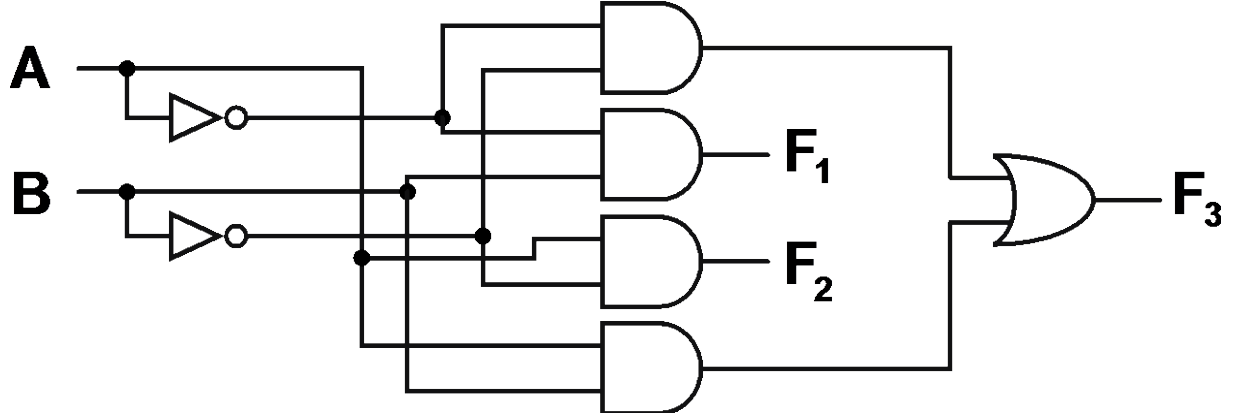

उपरोक्त आकृति में सर्किट के कार्य (F1, F2 और F3) क्या हैं? क्या आप एक सरलीकरण की सिफारिश कर सकते हैं जो कम बंदरगाहों में योगदान देता है।

आपका उत्तर DEVILRY में एक .pdf फ़ाइल के रूप में एक कारण और आपकी प्रक्रिया के विवरण के साथ दिया गया है। आपको सभी आउटपुट के लिए एक सत्य मान तालिका भी प्रदान करनी चाहिए।

संकेत! यदि आप सत्य मान तालिकाओं की तुलना करते हैं तो आप क्या देखते हैं?

सौभाग्य है।