

Runtimesystemer - III

- Dynamisk lager-allokering/når trenger vi en heap
 - For objekter/recorder som allokeres dynamisk (new) og som man kan ha pekere til
 - Gjelder ofte også array-objekter
 - Under visse forhold også aktiveringsblokker for prosedyrer
 - Simula, pga korutiner
 - Hvis man har
 - Prosedyre-variable
 - Nestede prosedyrer

Problemer med frie pekere

```
int * dangle(void)
{ int x;
  return &x; }
```

```
typedef int (* proc)(void);

proc g(int x)
{ int f(void) /* illegal local function */
  { return x; }
  return f; }

main()
{ proc c;
  c = g(2);
  printf("%d\n", c()); /* should print 2 */
  return 0;
}
```

- Dette og lignende problemer (spesielt i funksjonelle språk, men også for korutiner i Simula) gjør det nødvendig å legge aktiveringsblokker for prosedyrer på heapen
- Altså: dynamisk prosedyre allokering/deallokering- ikke stakk-basert

Her defineres navnet 'proc'

Leverer en prosedyre

Prosedyren som leveres er lokal i g, og g() terminerer

Noen alternativer

- Når blir plass ledig?
 1. Brukeren sier selv fra (alloc/free)
 - Kan lett bli feil og inkonsistenser
 2. Systemet finner automatisk hva som blir ledig
 - Krever ekstra administrasjon/informasjon
- Gjenbruk av frigjort plass
 1. Man flytter aldrig objekter
 - Fører lett til fragmentering
 2. Man flytter sammen de objekter som skal bevares
 - Krever ekstra administrasjon/informasjon
 - Alle pekere til flyttede objekter må forandres
 - All ledig plass samlet i et område

Garbage Collection I

- Deler ut plass ukritisk så lenge det er plass. Når det ikke er plass mer tar vi en større opprydning
 - Starter alltid med et fullt rekursivt gjennomløp, der vi finner alle objekter som kan nåes fra variable vi kan nå direkte (røtter)
 - Alle objekter som kan nåes merkes. Krever eget bit i hvert objekt.

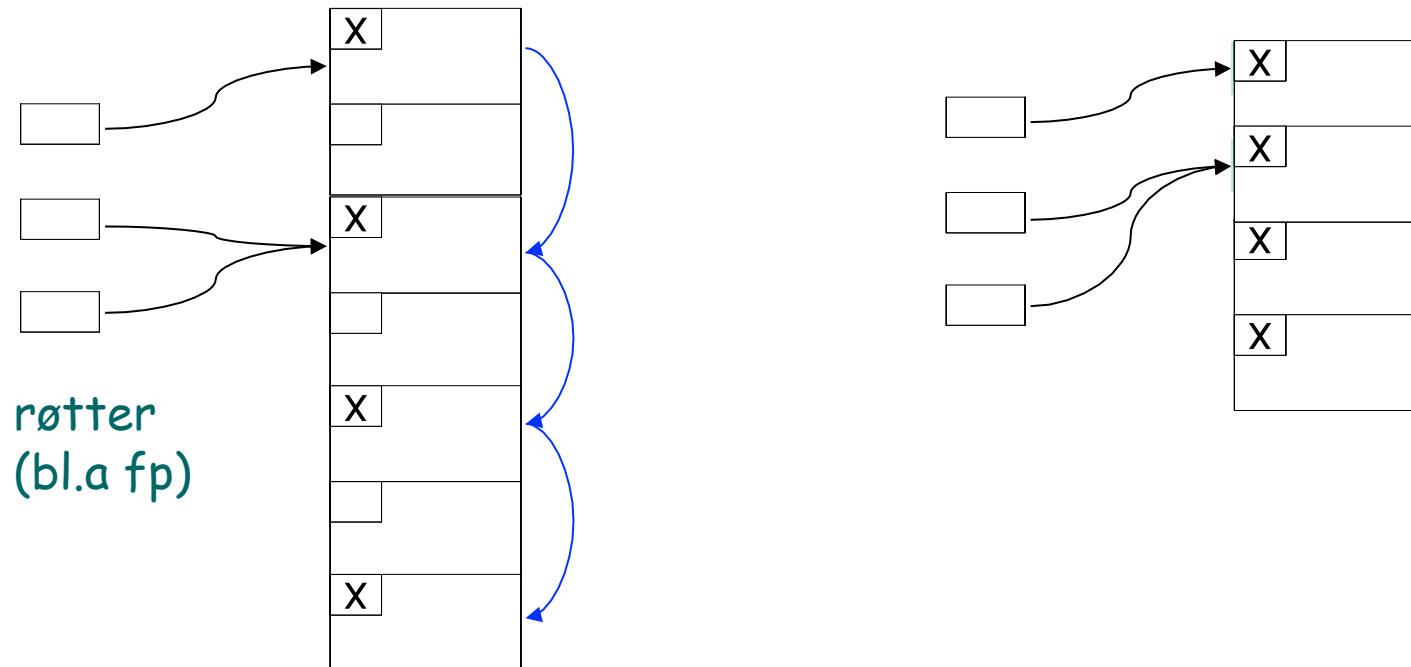

- NB (ikke nevnt i boken): Krever også at man kan finne ut hva som er pekere i et gitt objekt

Garbage Collection II

- Etter merkingen ("mark") gjøres et sekvensielt gjennomløp av lageret ("sweep"), der de umerkede objekter leveres tilbake
 - Må slå sammen ledig naboplass
 - Ledig plass holdes f.eks. i en eller fler frilister
- I stedet for "sweep" kan man gjøre "compaction": flytte alle objektene tett sammen.
 - NB: Da må man også forandre alle pekere til det stedet objektet flyttes til

Garbage Collection III

- To-delt lager
 - Deler plassen i to og bruker bare halvparten av gangen
 - "mark" og "compaction" kan da gjøres i ett rekursivt gjennomløp

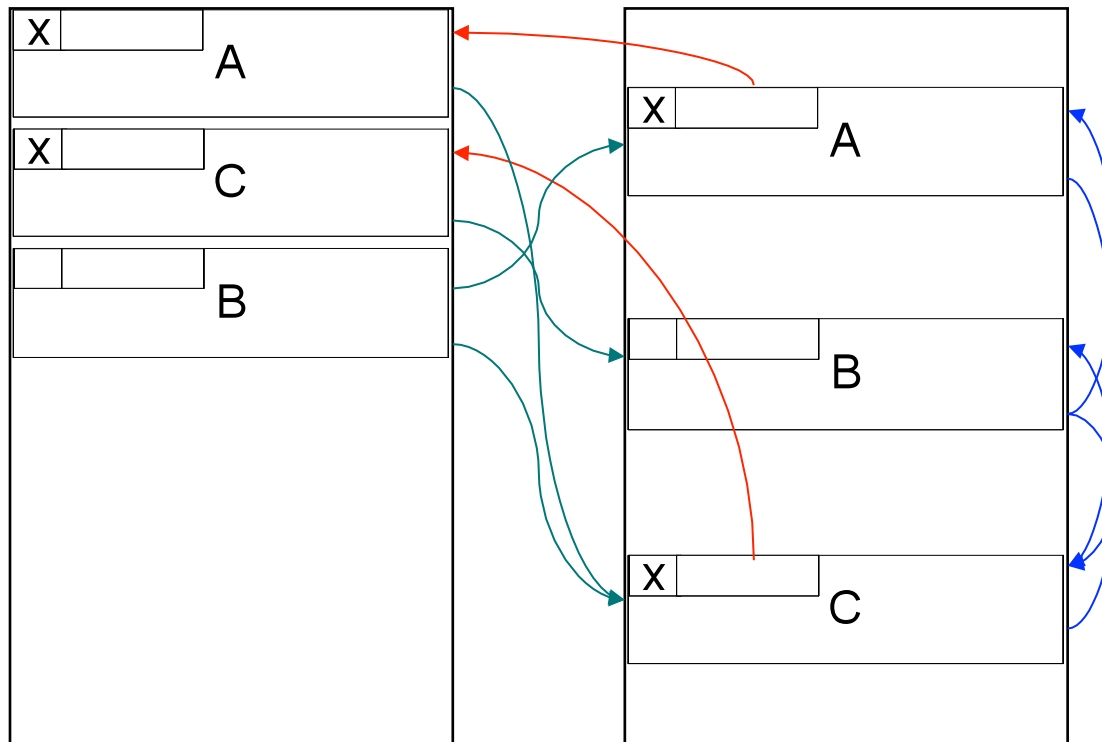

Hvert objekt må ha et ledig bit ("er flyttet")

Da angir "neste ordet" adressen det er flyttet til

